

**BESONDERHEITEN**

Die Schutzdichtung des Fensterrahmens ist angeklebt.

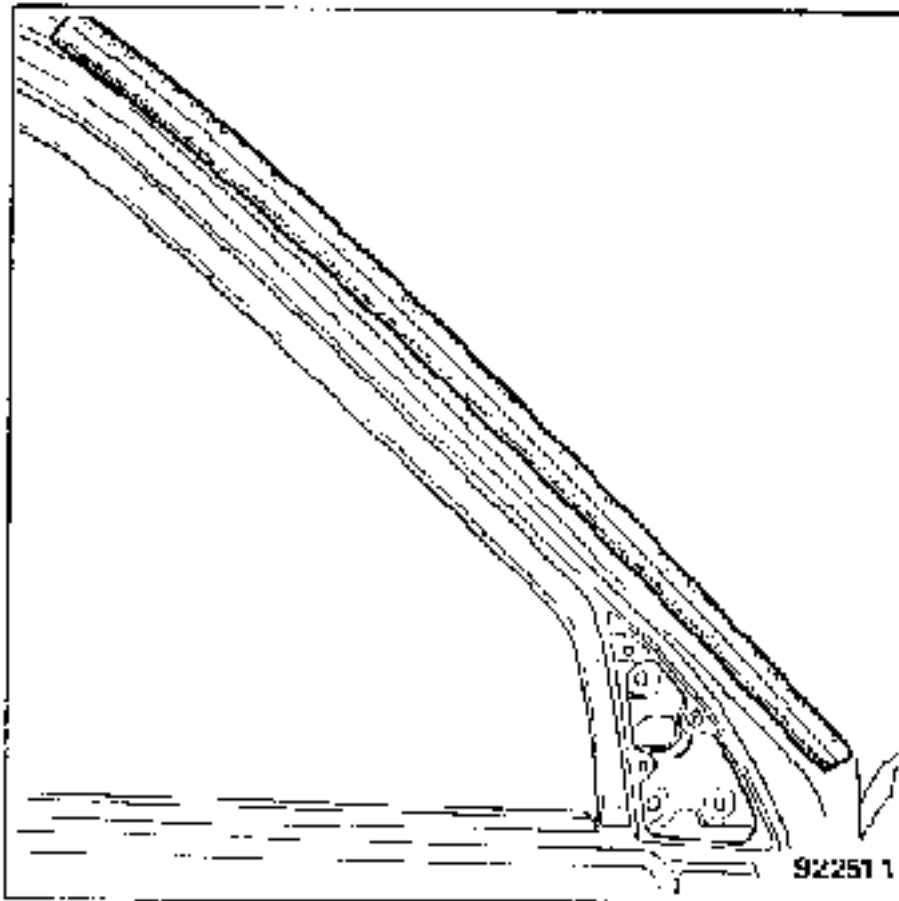

Beim Ausbau die Klammern abbrechen und die Dichtung mit einem Warmluftgebläse lösen.

Mit dem Warmluftgebläse von der Seite des Türbleches vorgehen.

**Wichtig:**

Beim Einbau muß unbedingt der Fensterrahmen gereinigt werden.

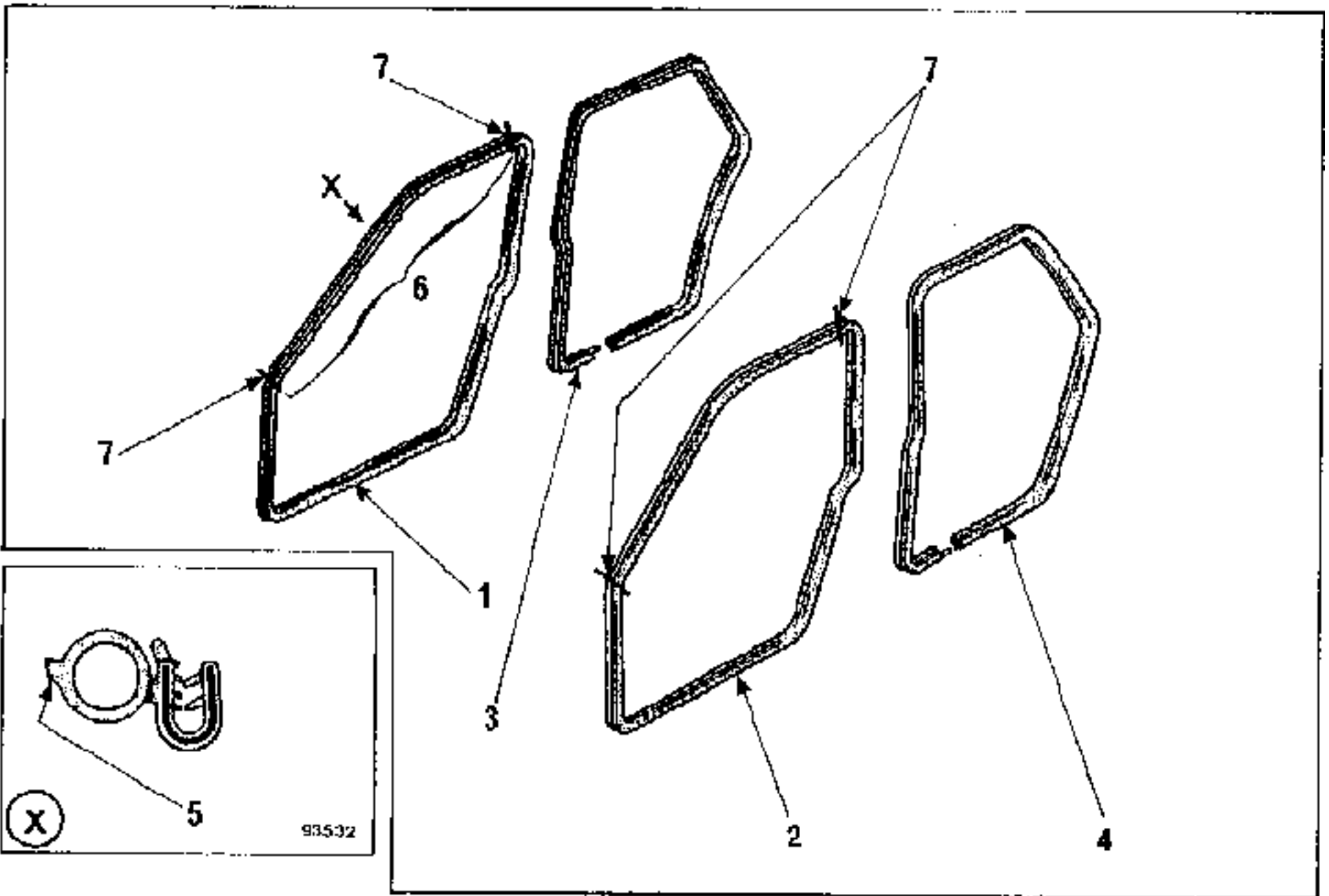

X - Querschnitt AA

1 - Türrahmendichtung VORNE RECHTS

2 - Türrahmendichtung VORNE LINKS

3 - Türrahmendichtung HINTEN RECHTS

4 - Türrahmendichtung HINTEN LINKS

Besonderheiten der Rahmendichtungen der Vordertür:

5 Dichtlippe zur Vermeidung von Windgeräuschen (im Bereich 6)

Es handelt sich um eine einteilige Runddichtung.

Beim Aus- und Einbau muß unbedingt die Montagerichtung der

Dichtung berücksichtigt werden; siehe Markierung an der Dichtung 7.

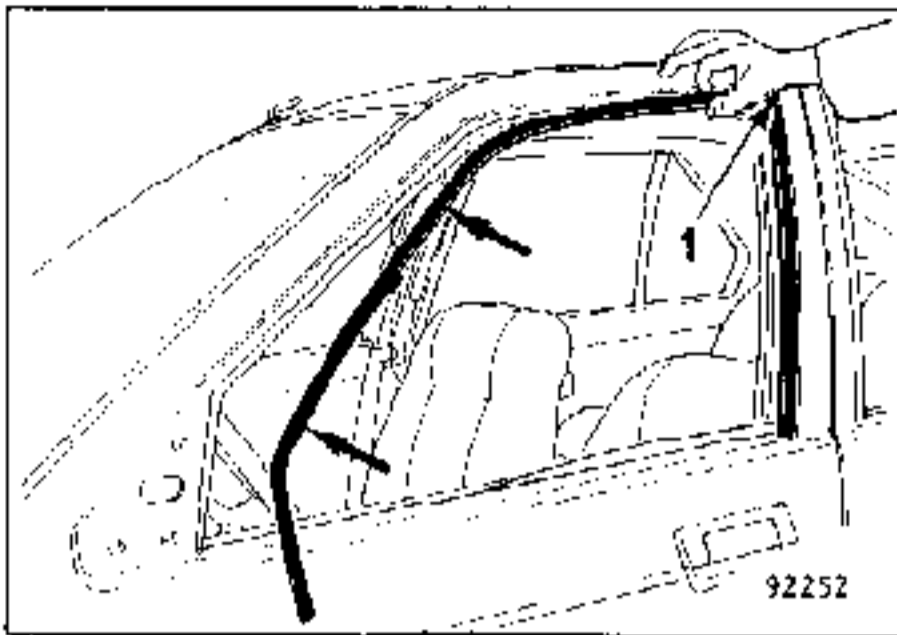

Das Fenster öffnen.  
Den Rückspiegel abbauen.  
Erst den vorderen und dann den hinteren Teil der Dichtung abziehen.

**ACHTUNG:** es handelt sich um ein zerbrechliches Teil.

Im Bereich 1 besteht die Gefahr, daß die Dichtung beim Entfernen reißt.

### Äußere Abstreifleiste der Vordertür

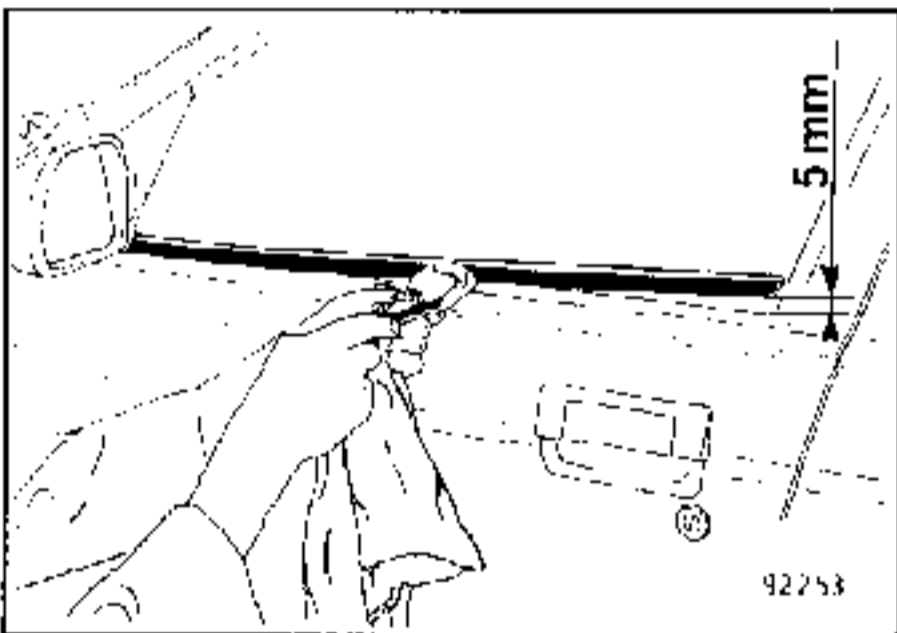

Das Fenster öffnen.

**Achtung:** die Abstreifleiste ist empfindlich. Mit Hilfe eines extra-flachen, in ein Tuch gewickelten Meißels die Abstreifleiste im Abstand von 10 bis 15 cm anheben.

**Achtung:** Die Leiste nicht mehr als 5 mm abdrücken, da sie anderenfalls evtl. beschädigt werden könnte.

### Innere Abstreifleiste der Vordertür

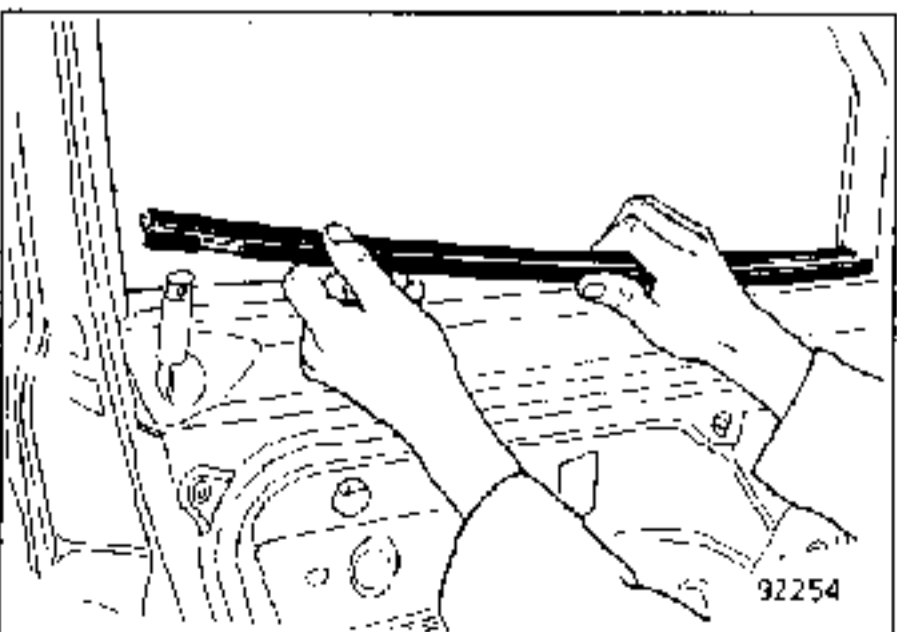

Die innere Verkleidung ausbauen.

Die Abstreifleiste anheben (siehe Abbildung).

Das Fenster ausbauen.

Die Gleitschiene des Fensterrahmens ausbauen. Am hinteren vertikalen Teil anfangen (siehe Abbildung).

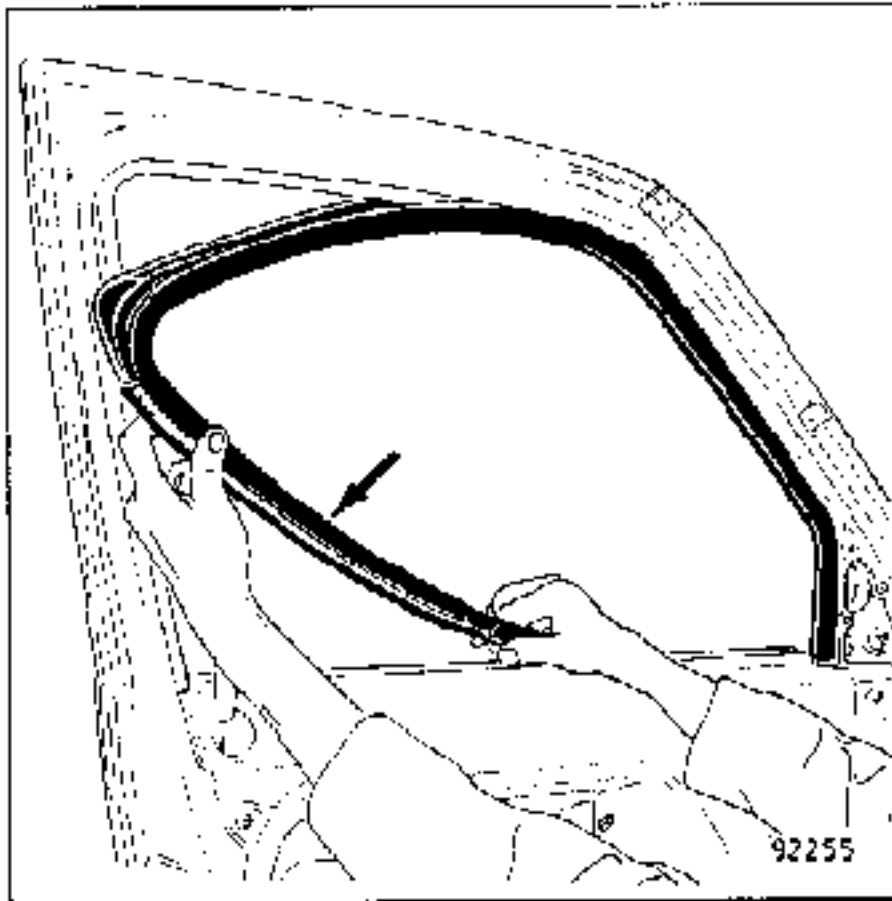

Der Ausbau des inneren Teiles (1) weist keine Besonderheiten auf.

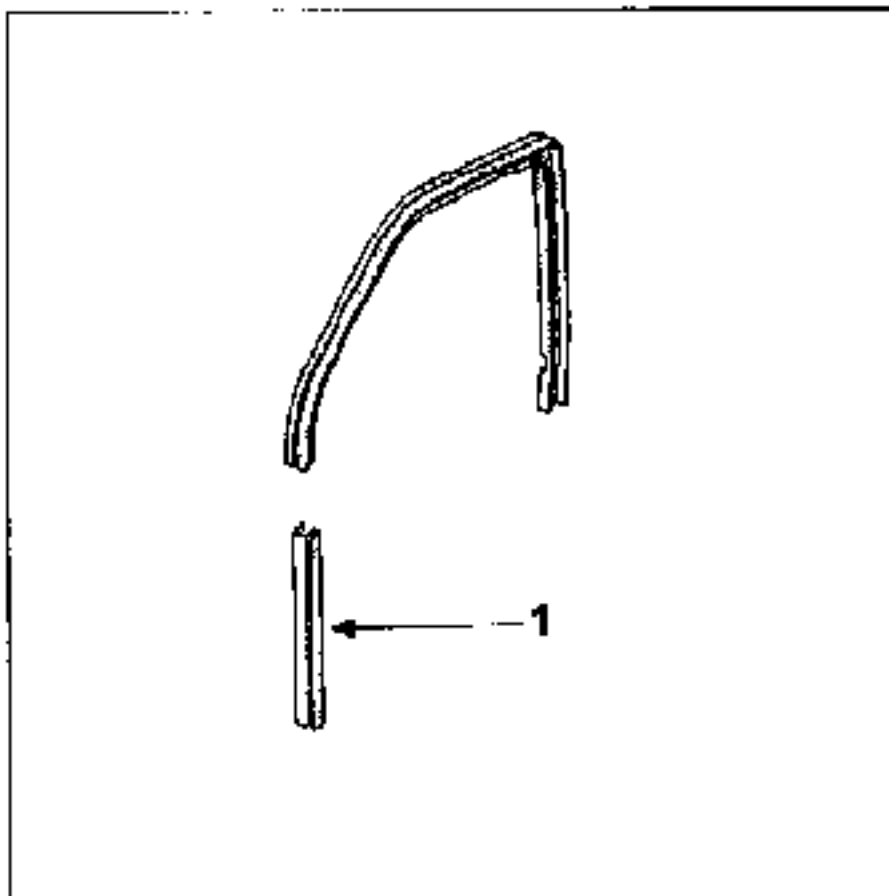

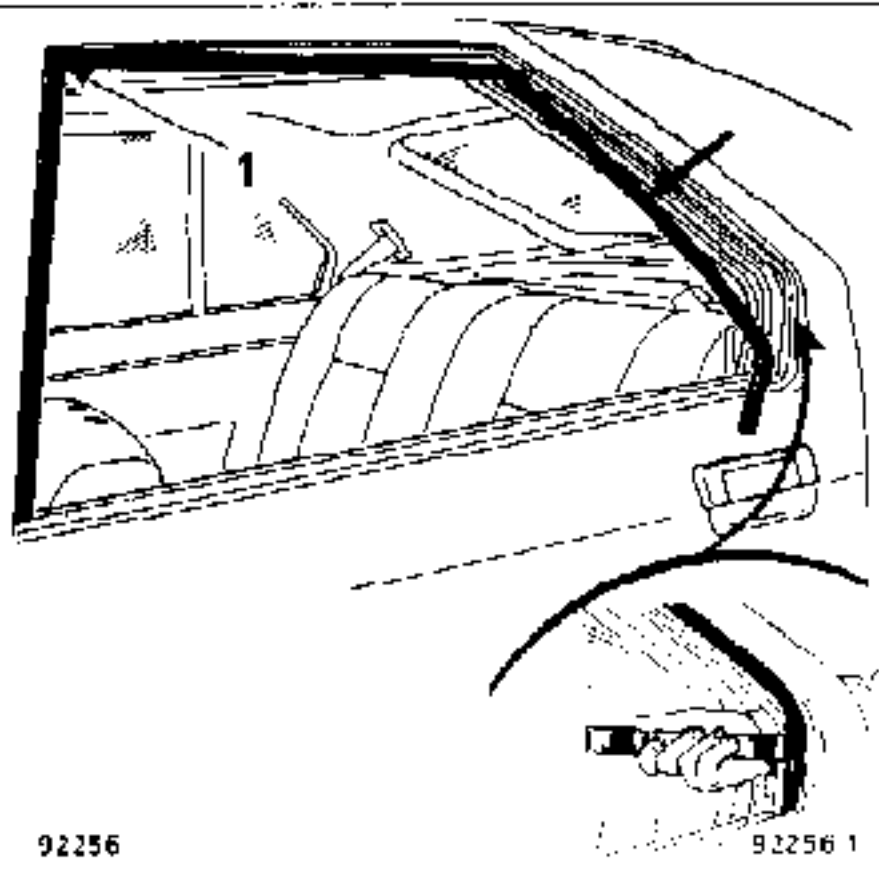

Die Verkleidung und das kleine feststehende Fenster ausbauen.

Ausbau:

Mit Hilfe eines extra-flachen Meißels den hinteren Teil lösen (siehe Abbildung).

**ACHTUNG:** Die Dichtung ist sehr empfindlich.

Im Bereich 1 besteht die Gefahr, daß die Dichtung beim Entfernen reißt.

Äußere Abstreifleiste der Hintertür

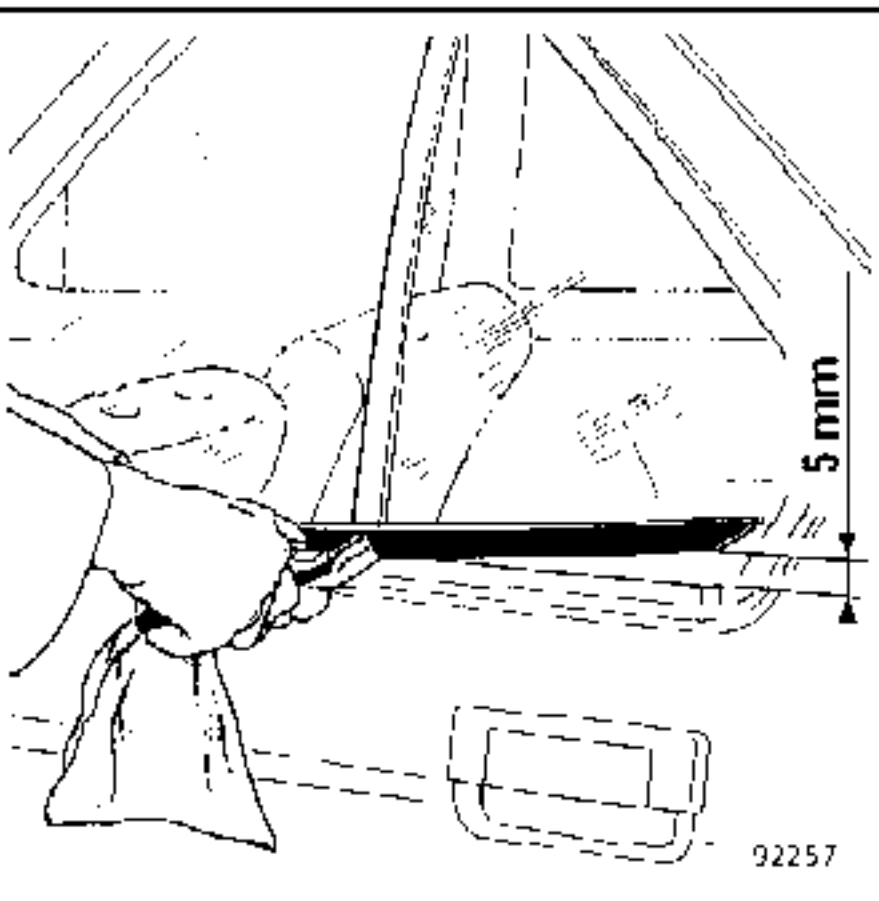

**ACHTUNG:** die Abstreifleiste ist sehr empfindlich. Mit Hilfe eines extra-flachen, in ein Tuch gewickelten Meißels die Abstreifleiste in einem Abstand von 10 bis 15 cm anheben.

Achtung: Die Leiste nicht mehr als 5 mm abdrücken, da sie anderenfalls beschädigt werden könnte.

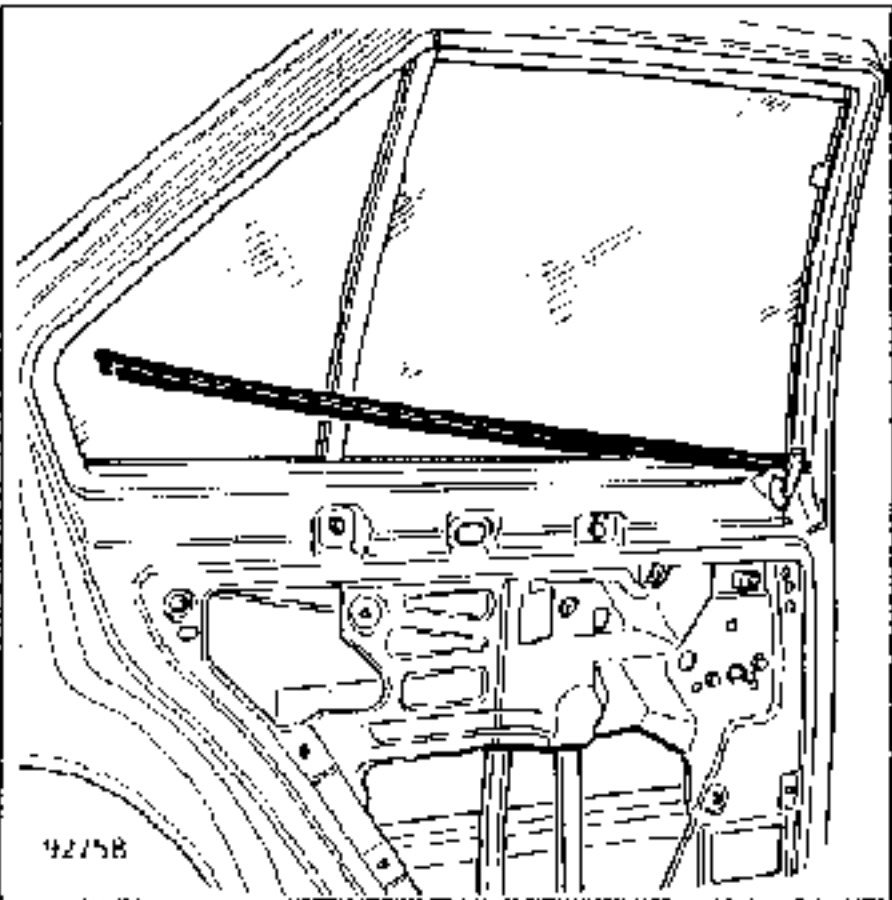

Die Verkleidung ausbauen.  
Die Abstreifleiste anheben  
(siehe Abbildung).

Gleitschiene des Fensterrahmens der Hintertür

Das Fenster und das kleine  
feststehende Fenster ausbauen.

Die Gleitschiene des Fensterrahmens  
ausbauen. Am hinteren Teil anfangen  
(siehe Abbildung).

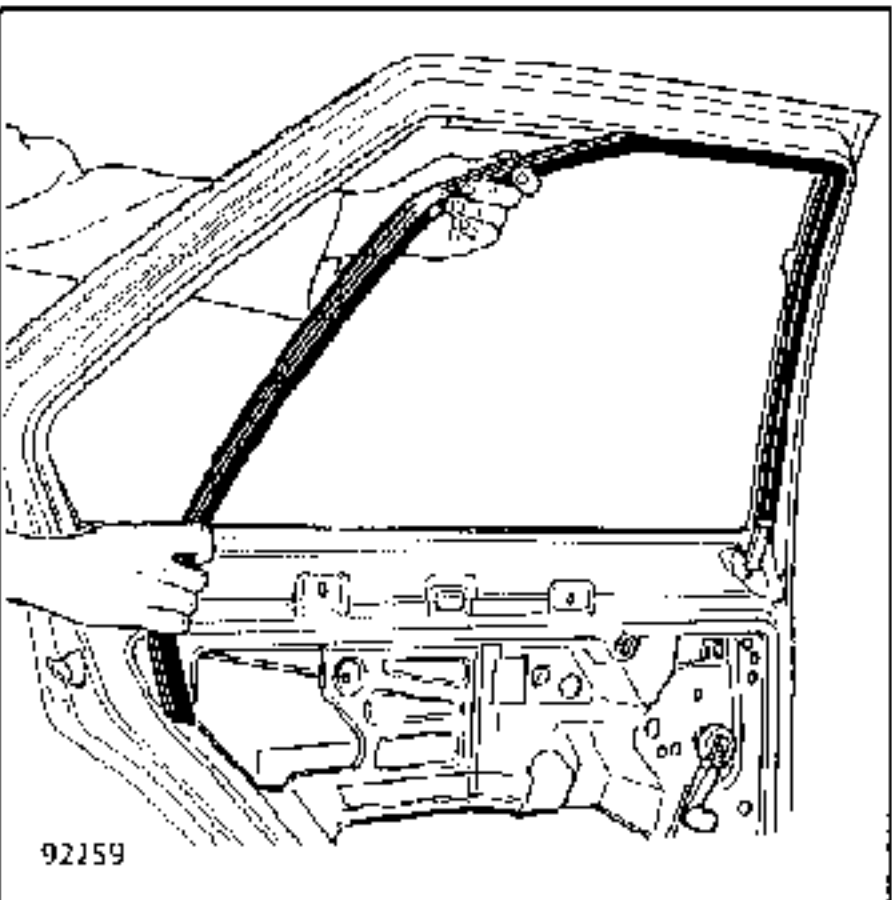

Der Ausbau des inneren Teiles (1) weist  
keine Besonderheiten auf.

