

A Befestigungsklammer

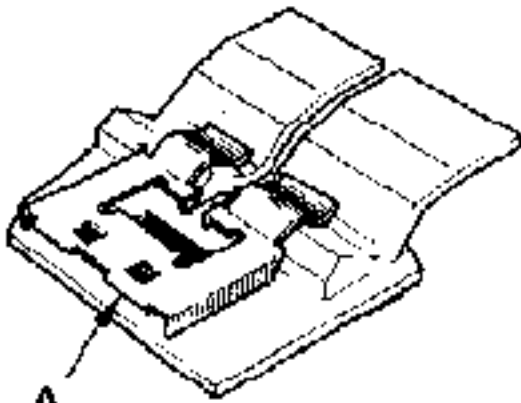

90230

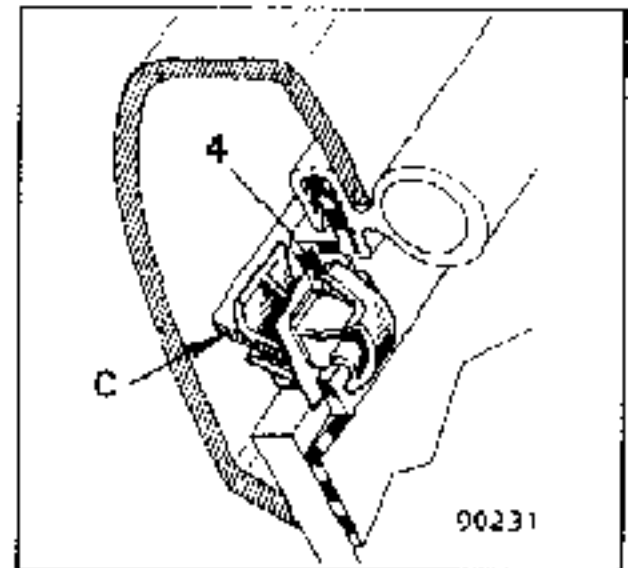

90231

C Befestigungs-  
 klammer

B Befesti-  
 gungsklammer

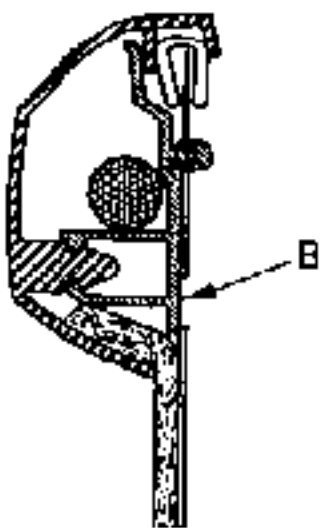

D Befestigungs-  
 klammer der  
 Verkleidung

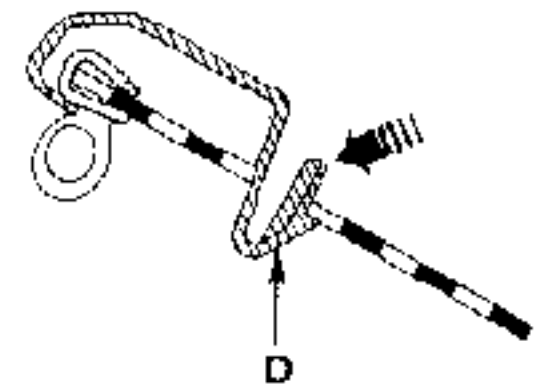

90435

**Hinweis:** Lösen der Befestigungen:

Die Klammer B wird beim Lösen beschädigt.

Zum Lösen der Klammer C mit Hilfe eines kleinen flachen Schraubendrehers Druck auf die Zunge 4 ausüben.

**Abbau:**

- der Verkleidung 5 erfordert Abbau der Teile 8 - 1 - 2 - 4
- der Verkleidung 3 erfordert Abbau der Teile 1 - 6
- der Verkleidung 4 erfordert Abbau des Teiles 7
- der Verkleidung 2 erfordert Abbau der Teile 8 1

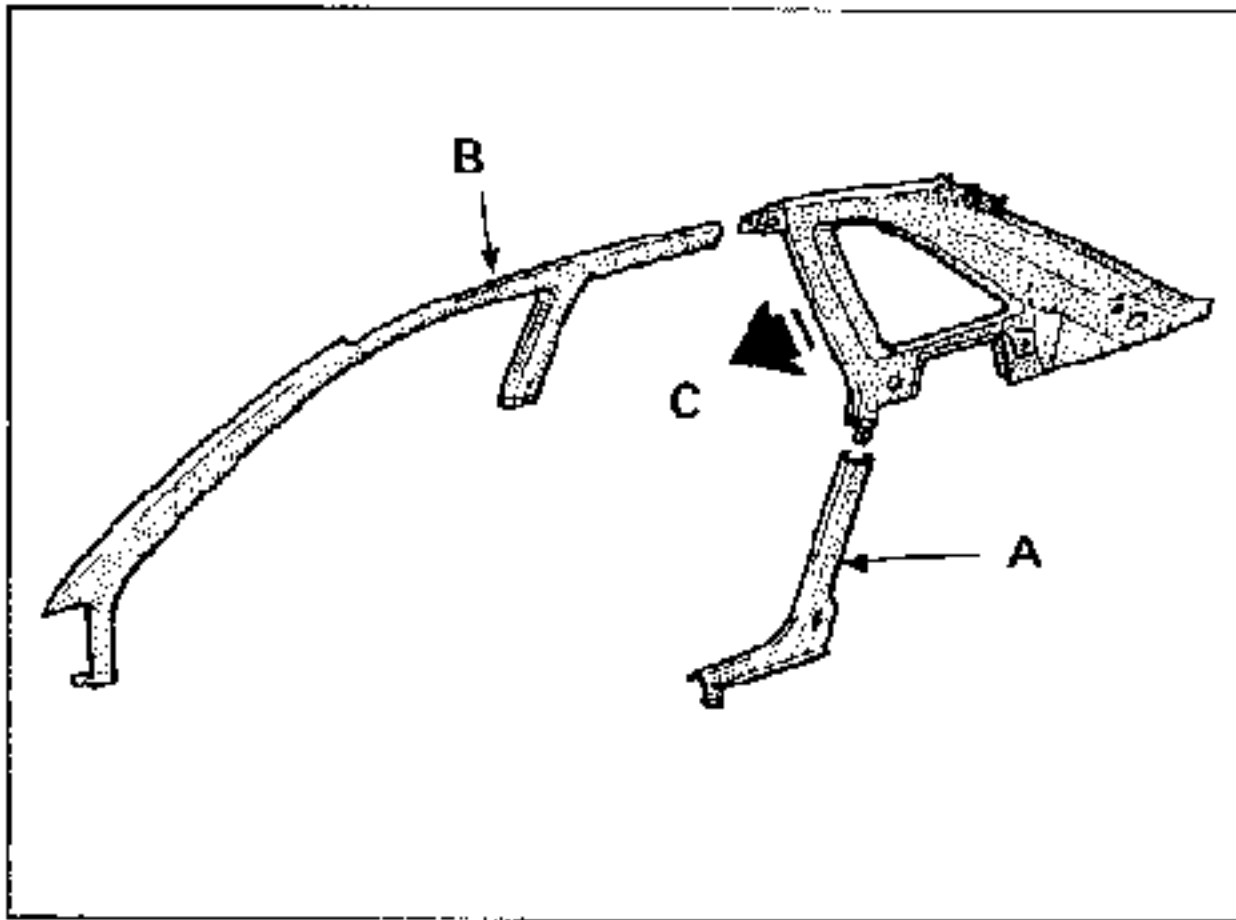

Zum Abbau der Verkleidung des oberen hinteren Seitenbleches muß die Verkleidung der C-Säule (A) und teilweise die obere Verkleidung des Karosserie-Seitenteiles (B) ausgebaut werden.  
 Nach Ausbau der Befestigungsschrauben die Verkleidung nach vorne (C) abziehen.

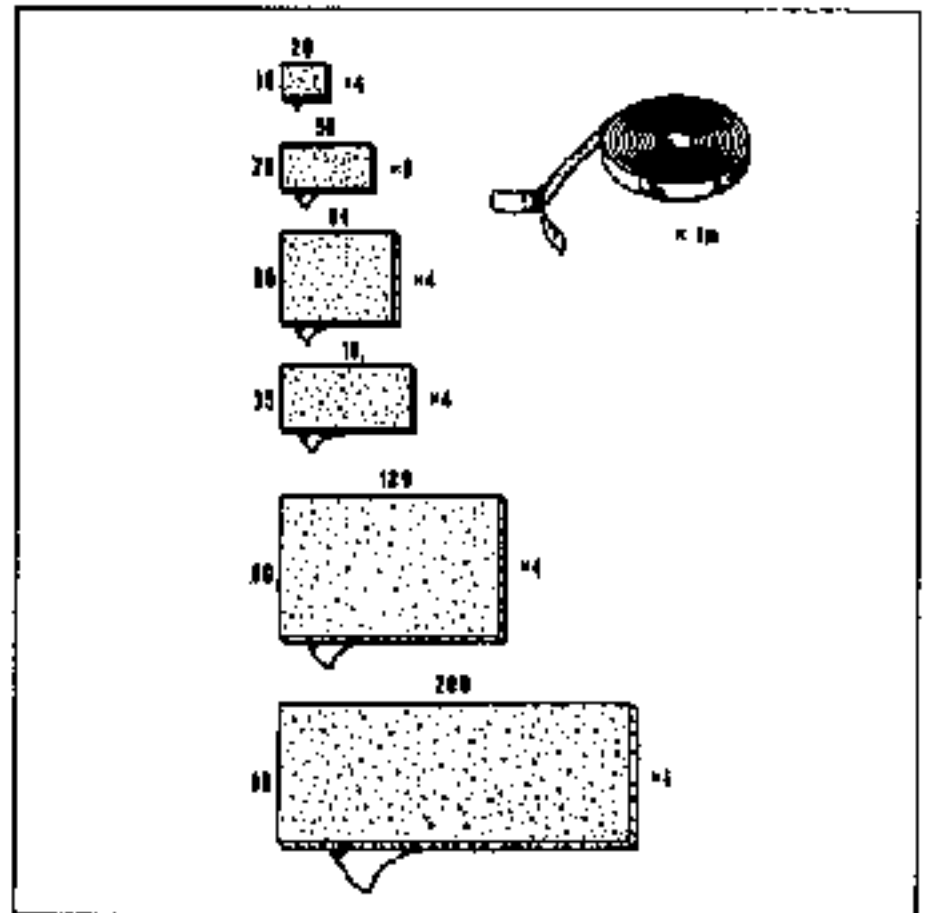
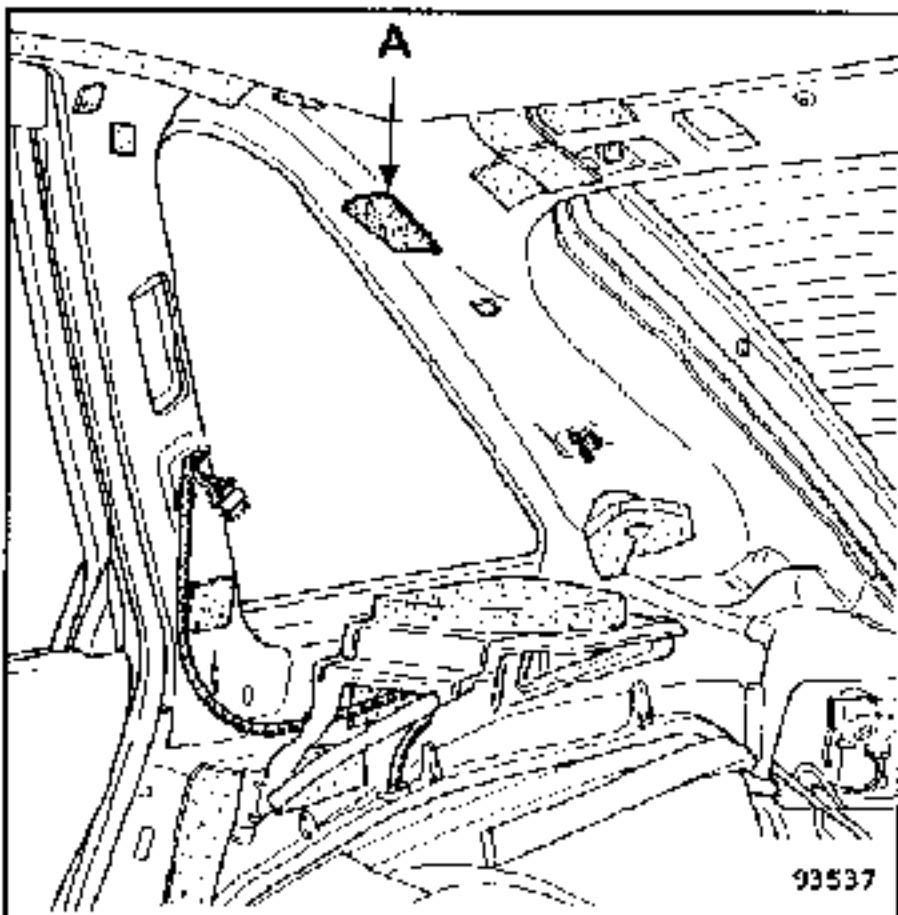

A) Satz selbstklebender Schaumstoffplatten für alle Fahrzeuge

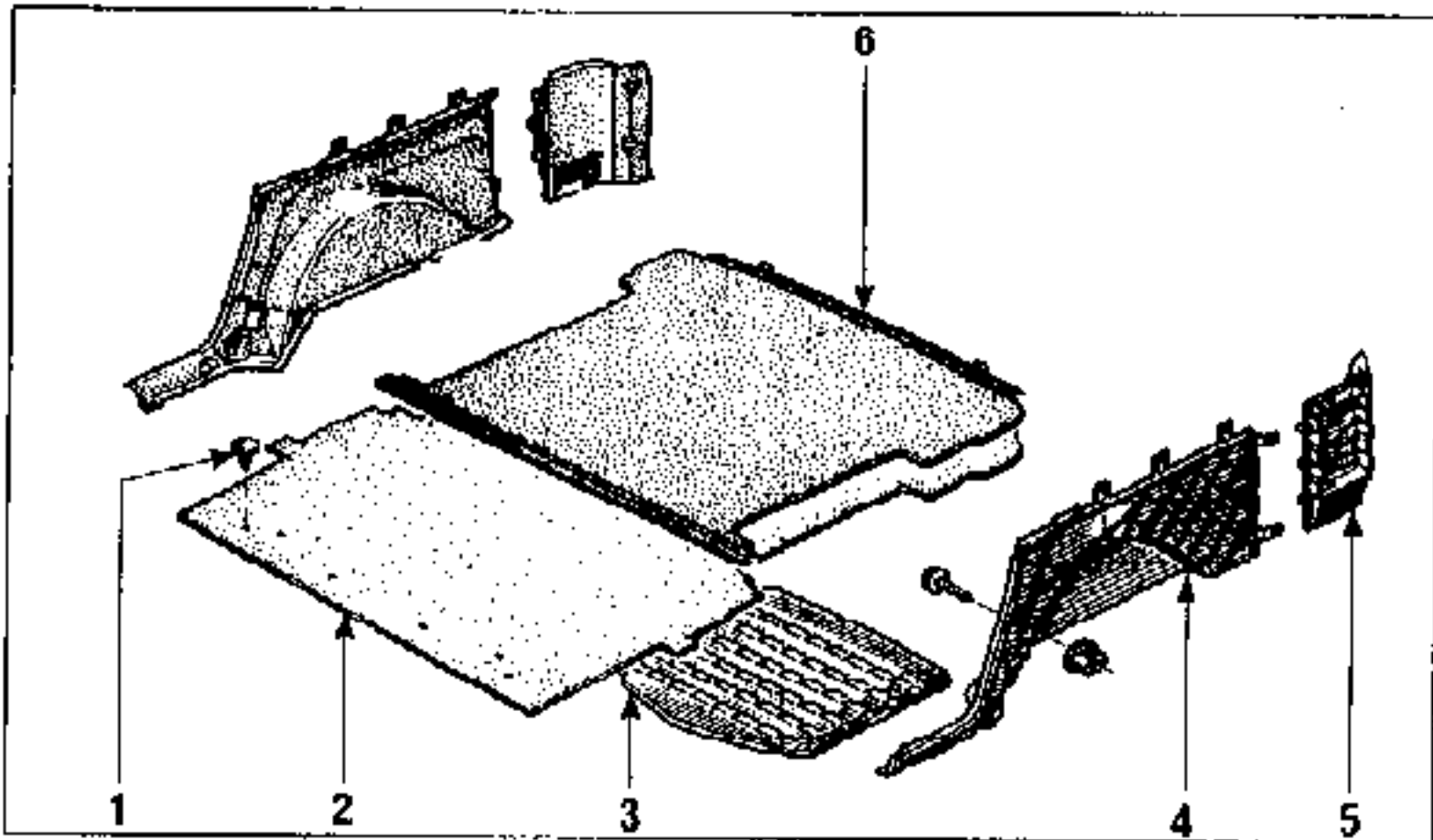

- 1- Spreizklammern
- 2- Unterlage unter dem Bodenteppich
- 3- Reserverad-Abdeckung
- 4- Radkasten-Abdeckung
- 5- Abdeckklappe
- 6- Bodenteppich

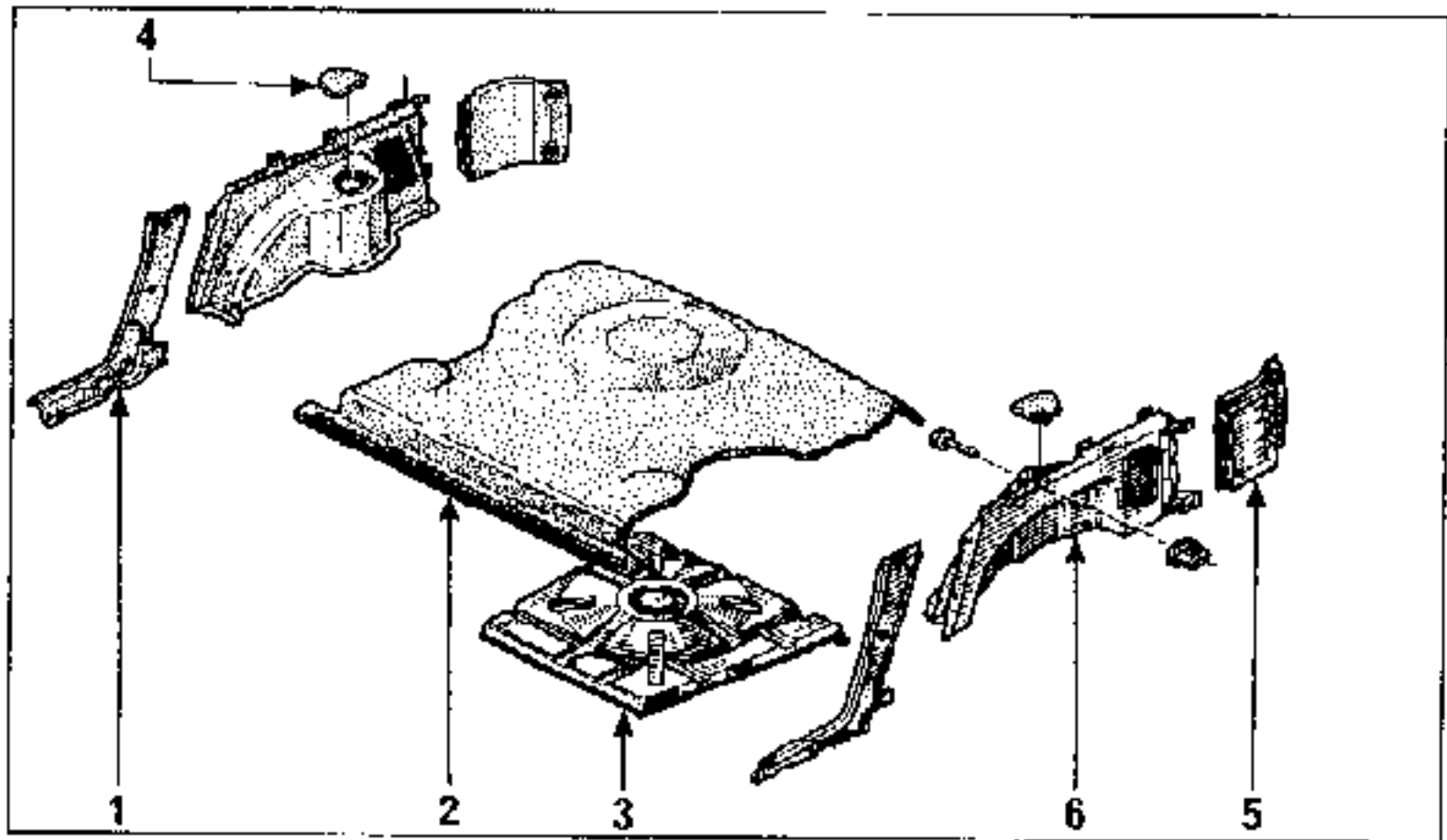

- 1- Verkleidung der Türsäule
- 2- Bodenteppich
- 3- Reserveradabdeckung
- 4- Stoßdämpferabdeckung
- 5- Abdeckklappe
- 6- Radkastenabdeckung

## AUSBAU

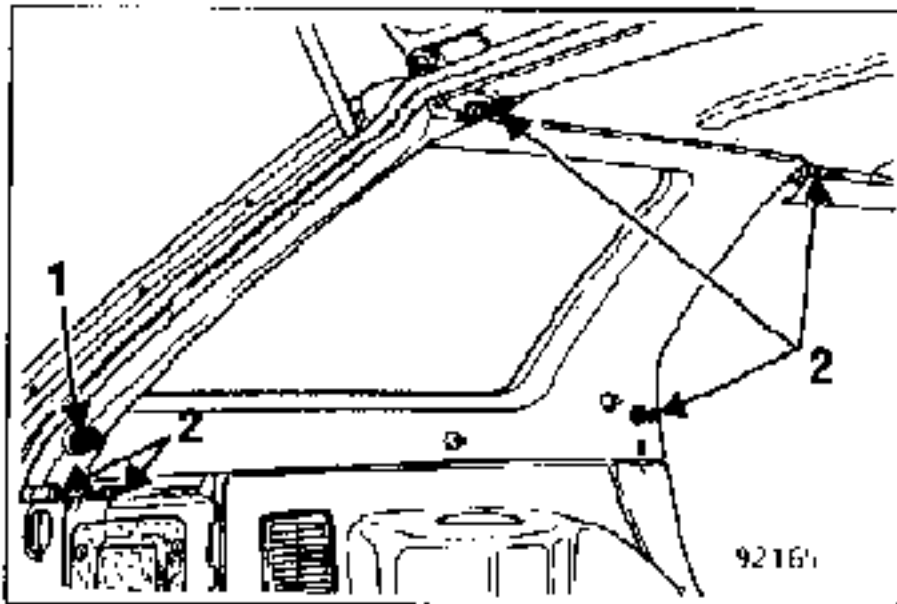

Die hintere Dachverkleidung ausbauen.

Die Endpartie der oberen seitlichen Verkleidung lösen.

Die Rückenlehne des Hintersitzes nach vorne kippen.

Die hintere Befestigung (1) der Gepäckraumabdeckung ausbauen.

Den Verriegelungshaken der Rückenlehne des Hintersitzes ausbauen.

Die 5 Befestigungsschrauben (2) der Verkleidung abbauen.

Die Verkleidung lösen und entfernen.

## Hintere untere Verkleidung (4 x 4)

## AUSBAU

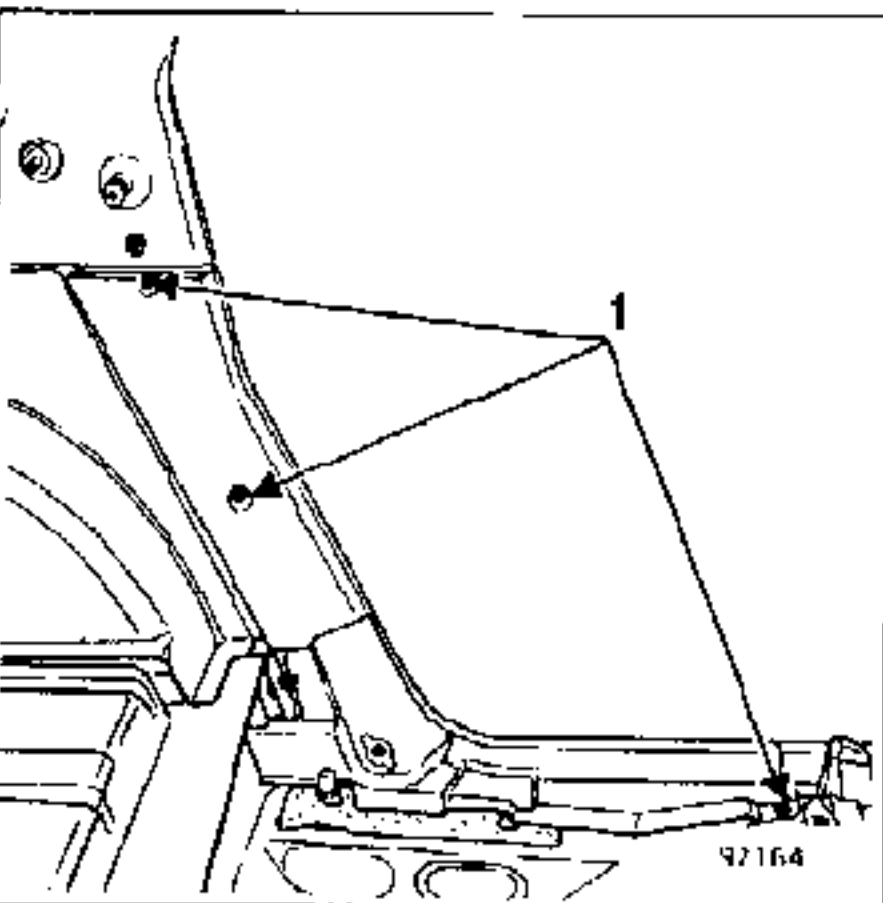

Die untere Befestigung des Sicherheitsgurtes ausbauen.

Die drei Schrauben (1) sowie die Verkleidung ausbauen.

## AUSBAU

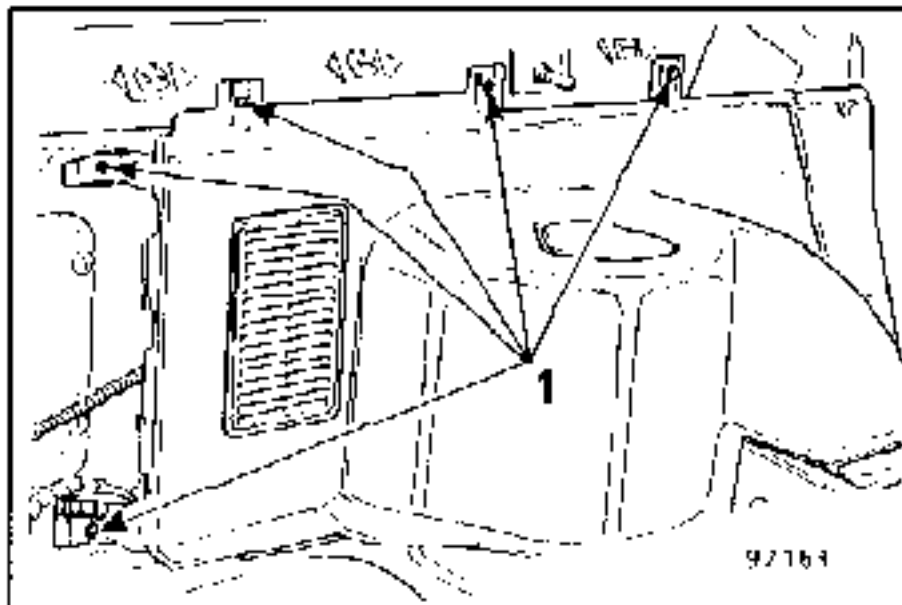

Die hintere Dachverkleidung.

Die hintere obere Verkleidung ausbauen.

Die 5 Schrauben (1) sowie die Verkleidung ausbauen.

Türkontakt:

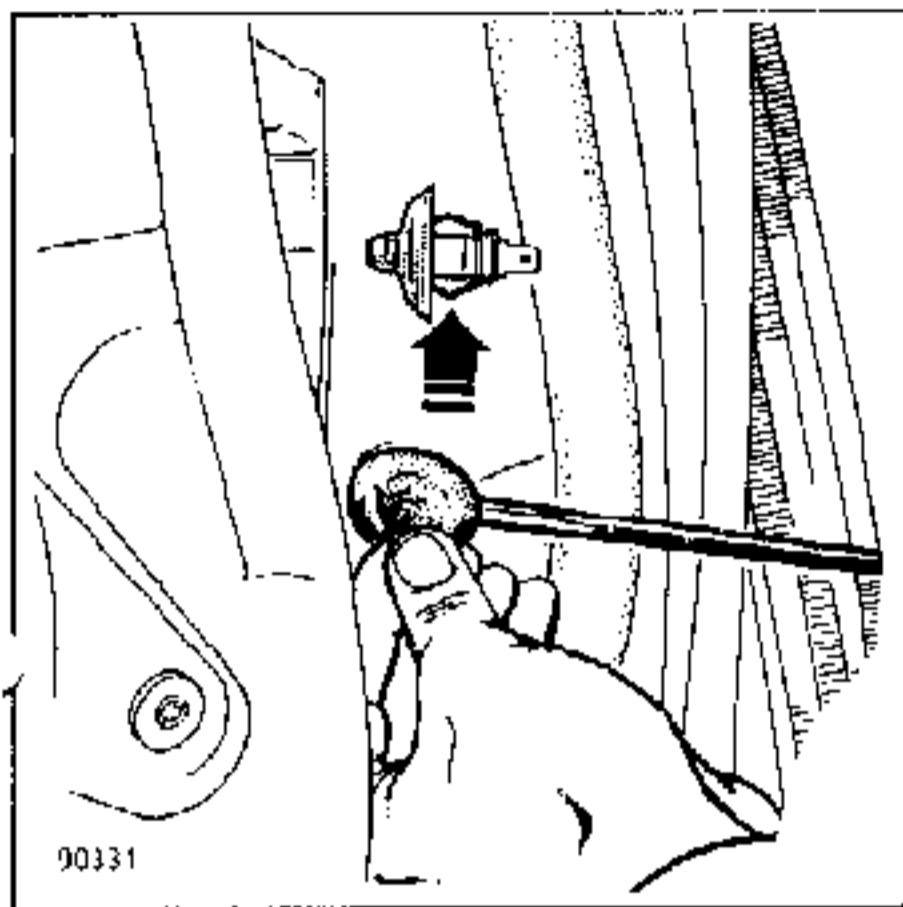

Die Türkontakte zum Ein- und Ausschalten der Innenbeleuchtung sind eine neue Konstruktion.

Zum Ausbau mit Hilfe eines flachen Schraubendrehers Druck auf die Federzunge ausüben, und den Kontaktschalter durch Hebelbewegung herauslösen.

Innenbeleuchtung



Zum Ausbau Druck nach innen auf die beiden Flanken des Abdeckgehäuses ausüben, um die Federzungen zu lösen. Das Gehäuse nach vorne abziehen.

Die Leuchteneinheit ist mit zwei Schrauben befestigt.

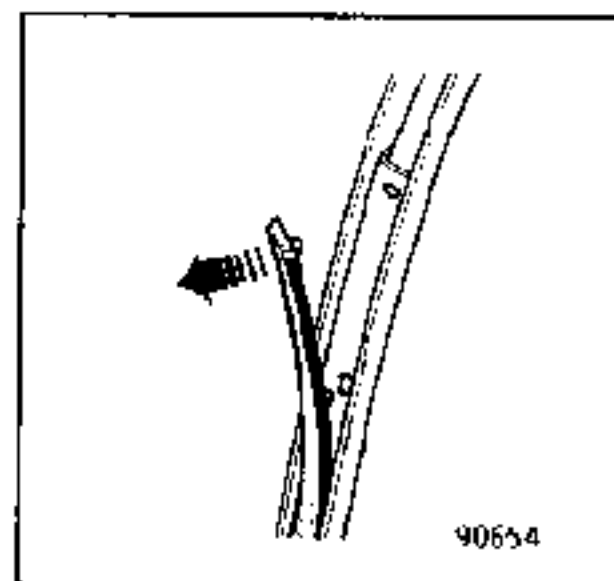
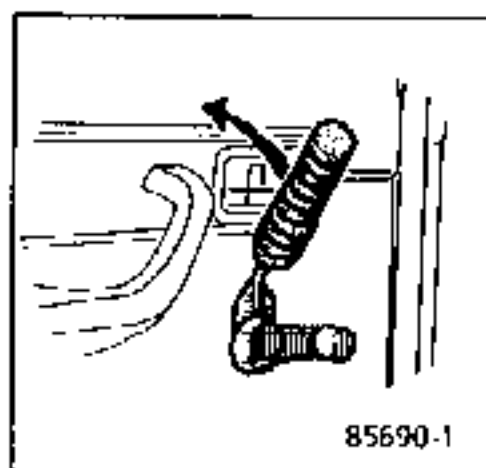
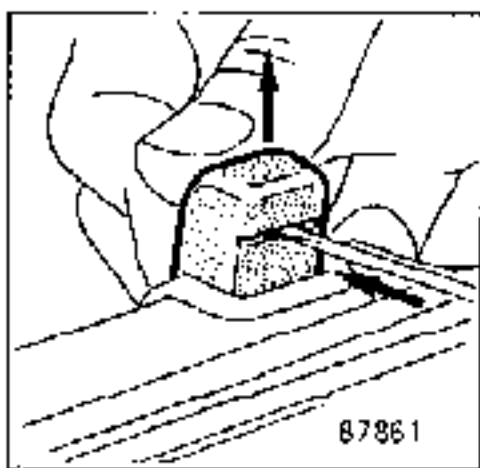
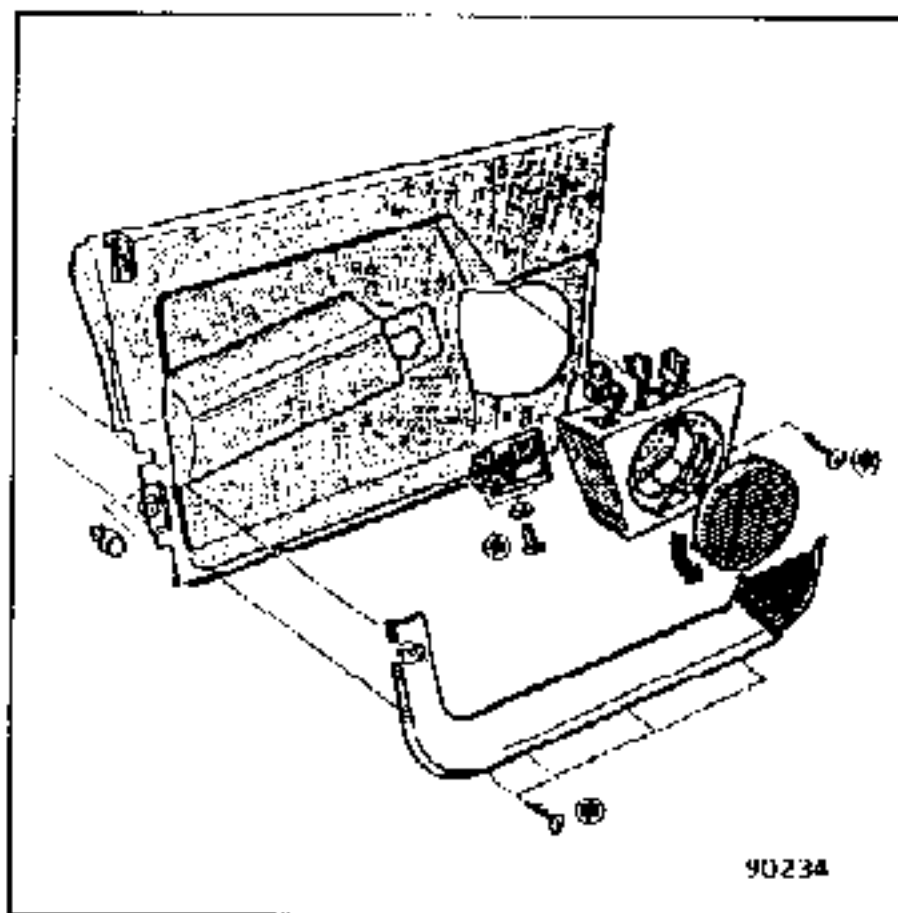

Zum Abbau der Kunststoff-Folie den Kleber mit einer Klinge durchtrennen.

Das Gleitband für die Türscheibe ist an der Fensterstrebe befestigt; es wird mit Hilfe eines flachen Schraubendrehers entfernt.

Das Band oben abheben und das Ganze nach unten drücken und herausnehmen.



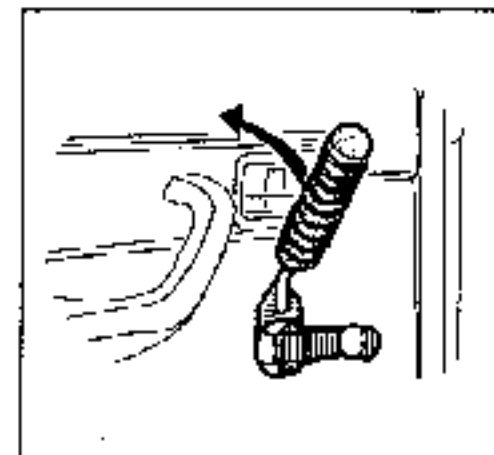
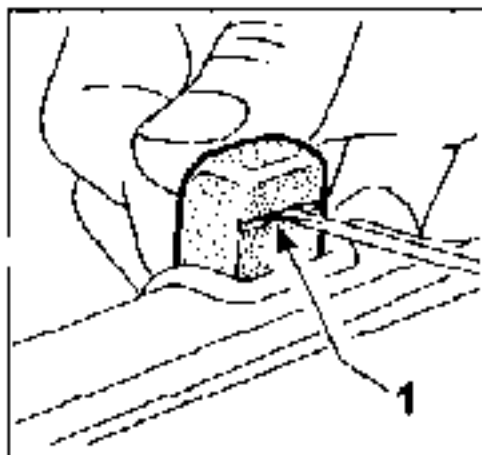
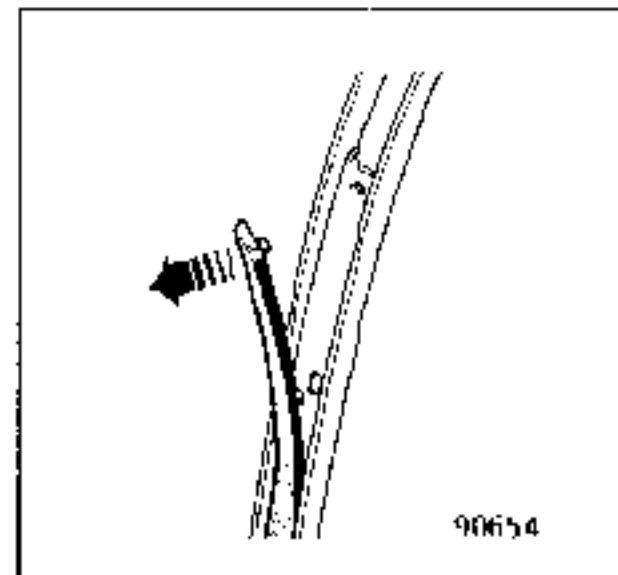
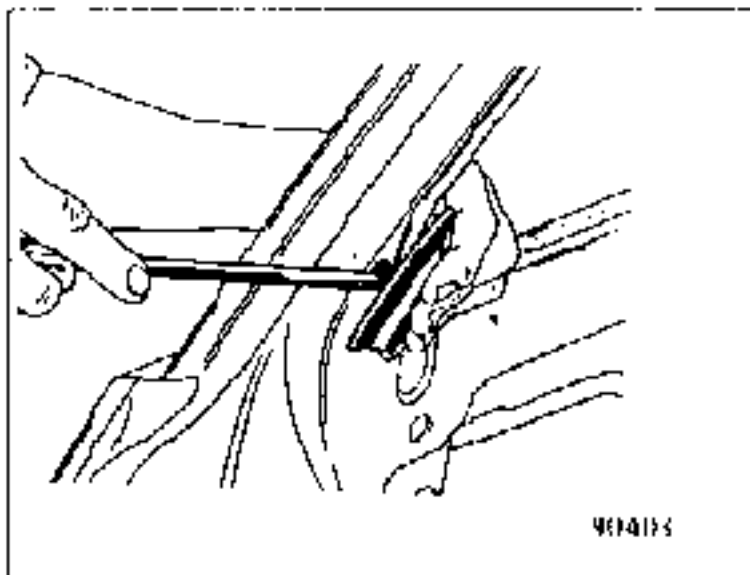
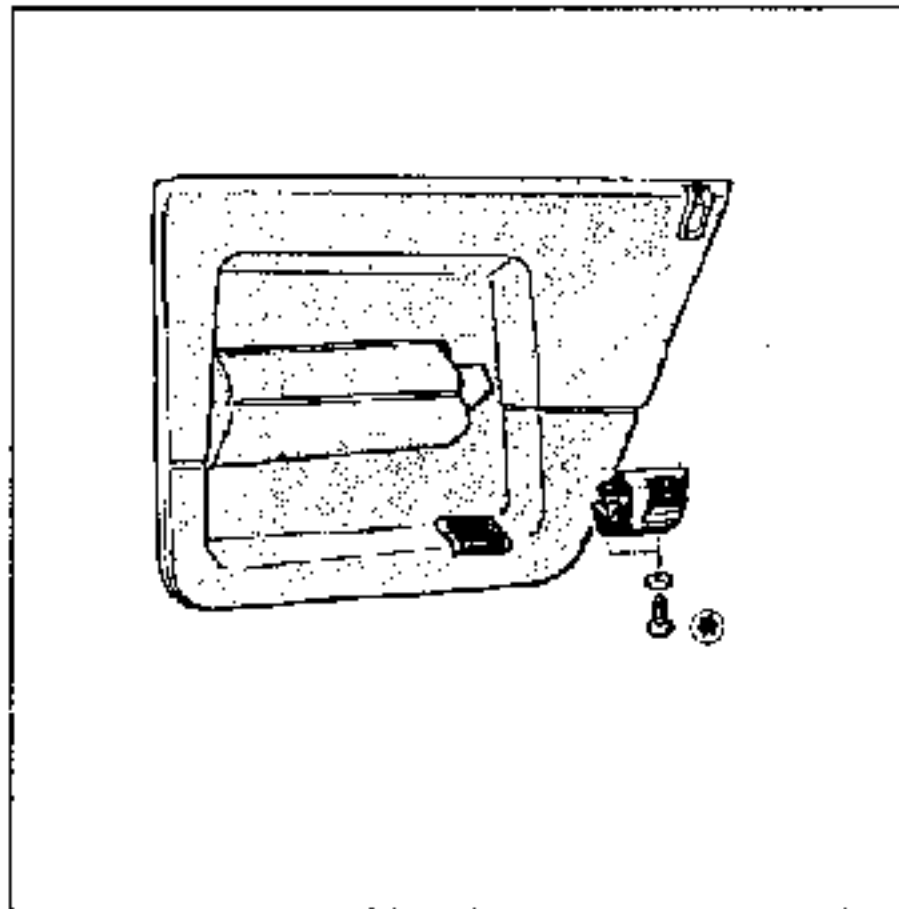

Zum Abbau der Kunststoff-Folie den Kleber mit einer Klinge durchtrennen.

- (1) Den Verriegelungsknopf mittels Schraubendreher um 1/4 Umdrehung drehen und anheben, anschließend wie bei der Verriegelung der Vordertür vorgehen.

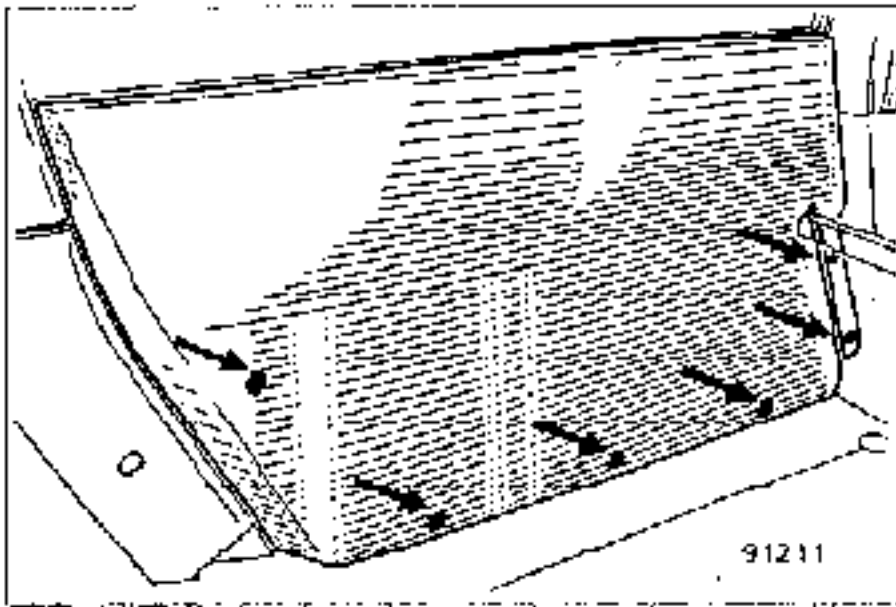

### ABBAU DER KUNSTSTOFFVERKLEIDUNG

- . Die Kunststoffverkleidung wird mittels 6 Klammern befestigt. Zum Entfernen das Werkzeug Facom Ø 115 verwenden.
- . Die Kunststoffverkleidung nach oben drücken, um sie von der inneren Abstreifleiste (1) zu lösen.

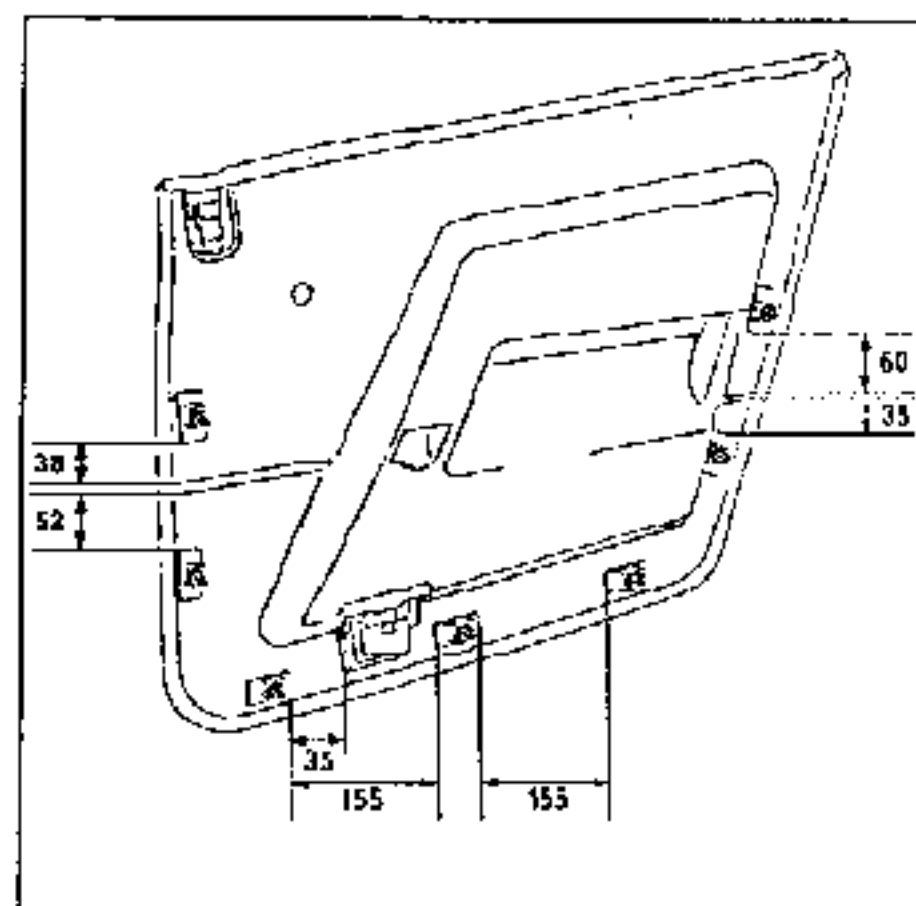
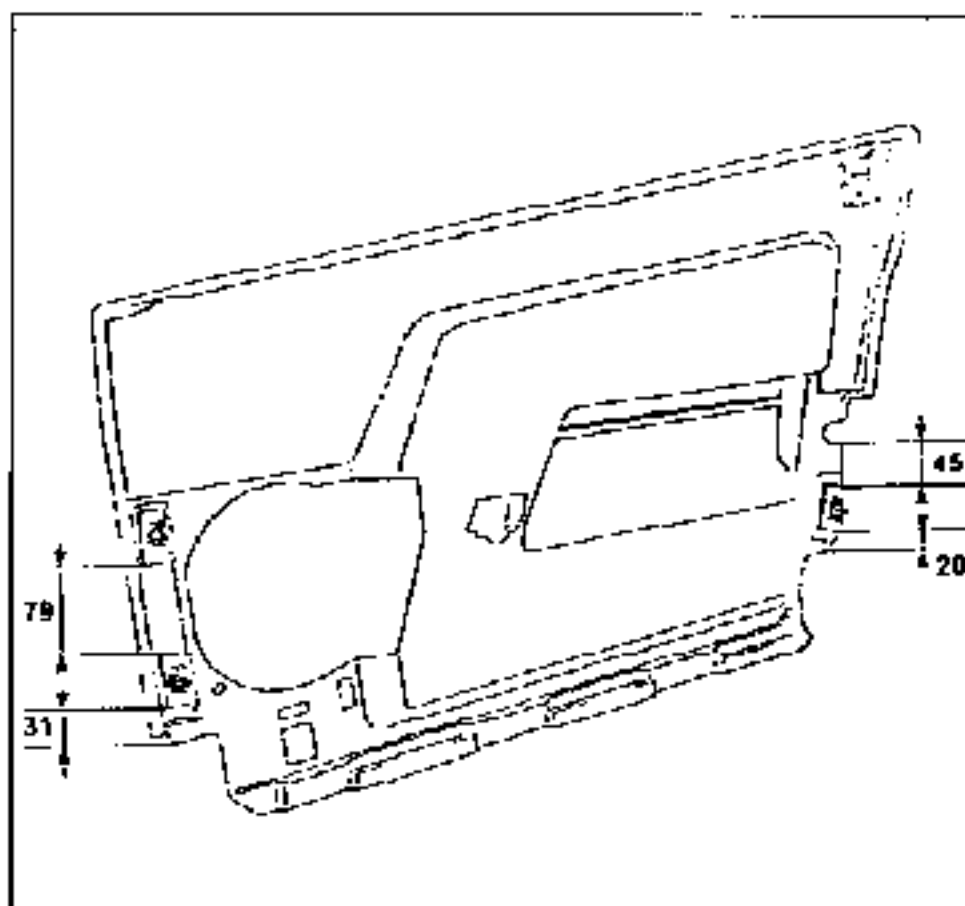

Beim Abbau der Türverkleidung können sich ein oder mehrere Befestigungsklammern von der Verkleidung lösen.

Es ist möglich, die Befestigungsklammern wieder anzuklehen, hierzu den 2 K-Kleber 3M - T.-Nr. 7701 421 117 verwenden.

#### METHODE

- 1 - Die zu klebende Partie der Befestigungsklammer aufrauen (Schleifpapier P 80 verwenden)
- 2 - Die notwendige Menge des Klebers herausdrücken (siehe Beipackzettel)  
 Mischverhältnis: 50% der weißen Masse  
 50% der schwarzen Masse
- 3 - Die beiden Kleberteile gut vermischen, um eine gleichmäßige Paste zu erzielen
- 4 - Diese Mischung auf die zu klebende Partie der Befestigungsklammer auftragen
- 5 - Letztere wieder an ihrem ursprünglichen Platz ansetzen und leicht andrücken, damit sich der Kleber verteilt
- 6 - Den Kleber 10 bis 15 Minuten lang härten lassen

TEILEBEZEICHNUNG

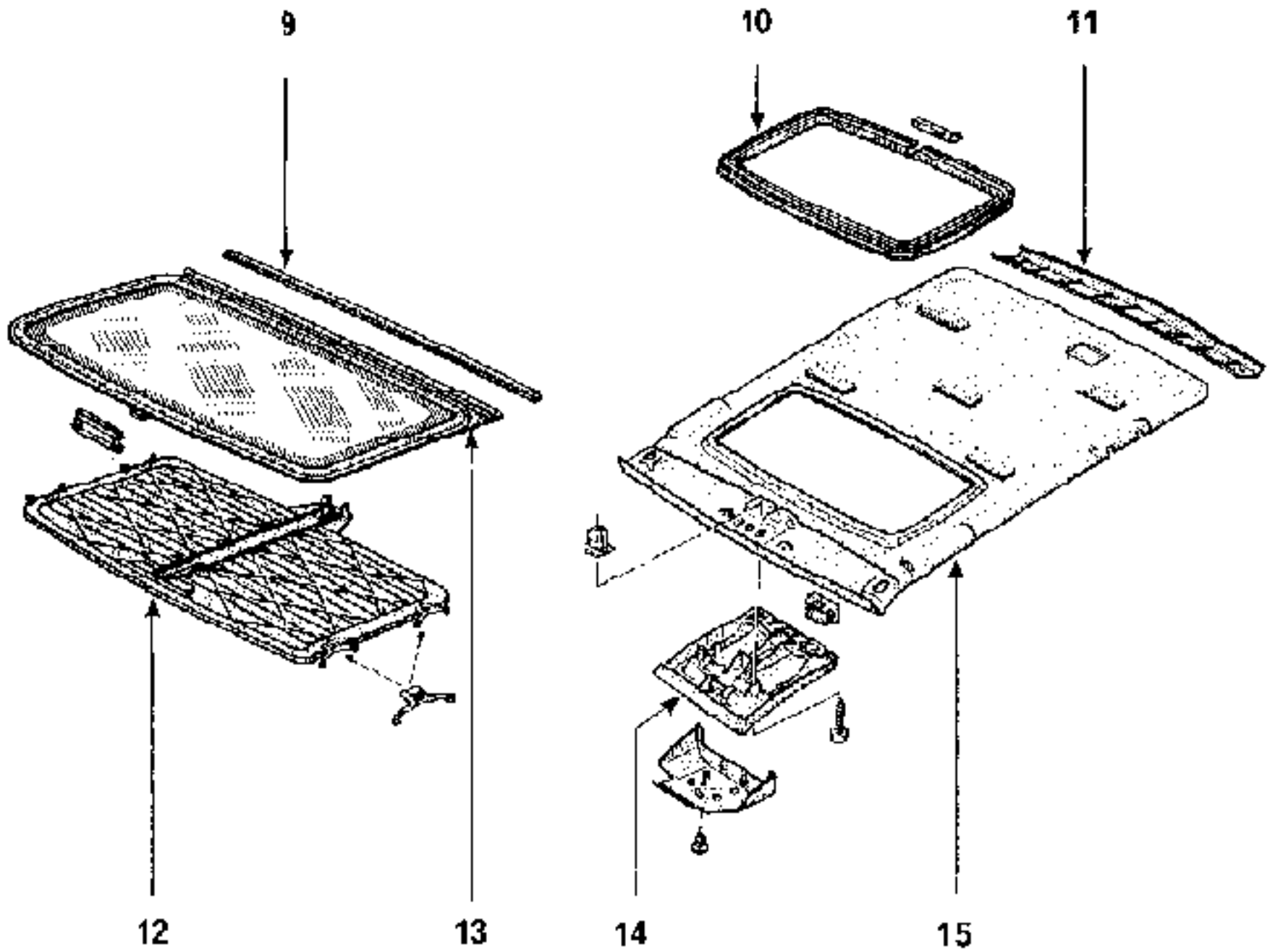

- 9 - Dichtleiste des Schiebedaches (Sonnerdach)
- 10 - Abschluß-Hakenprofil
- 11 - Verkleidung des Dachquerträgers hinten
- 12 - Sonnenjalousie
- 13 - Schiebedach-Scheibe
- 14 - Lichtkonsole
- 15 - Dachverkleidung

AUSBAU DER SONNENSCHUTZJALOUSIE

Nota: Diese Arbeit erfordert den Ausbau (Schiebedachwanne).

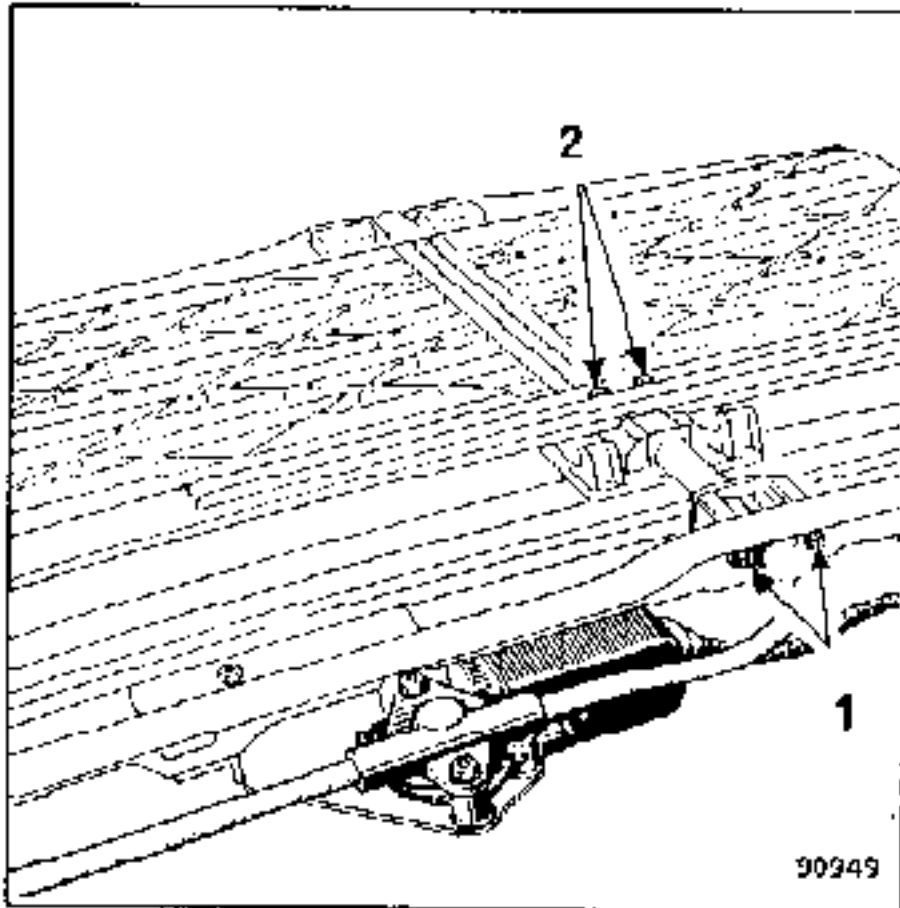

Die beiden Muttern (1) der Hülle der Betätigungsspirale an der Schiebedachwanne austauen.

Die beiden Schrauben (2) des Endstückes der Betätigungsspirale im mittleren Bereich der Schiebedachwanne austauen.

Den Mechanismus in Position "geöffnet" bringen.

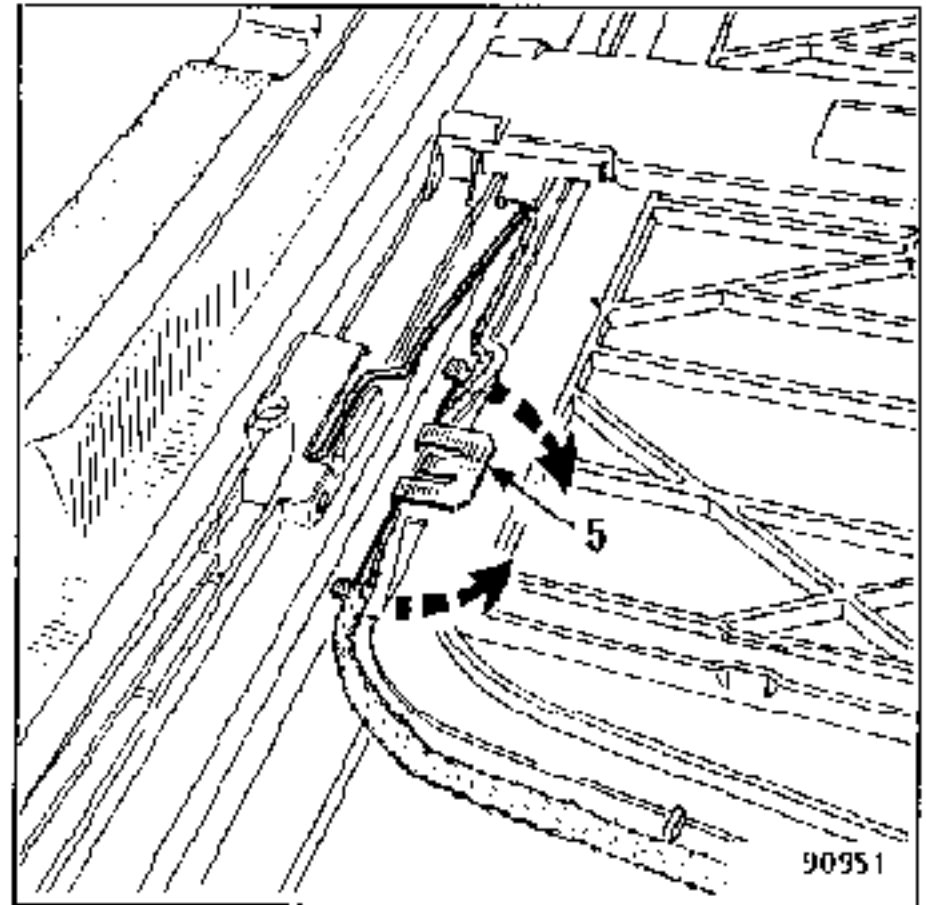

Mit Hilfe eines Schraubendrehers die Federn (5) aus den Schienen lösen und die Sonnenschutzjalousie austauen.

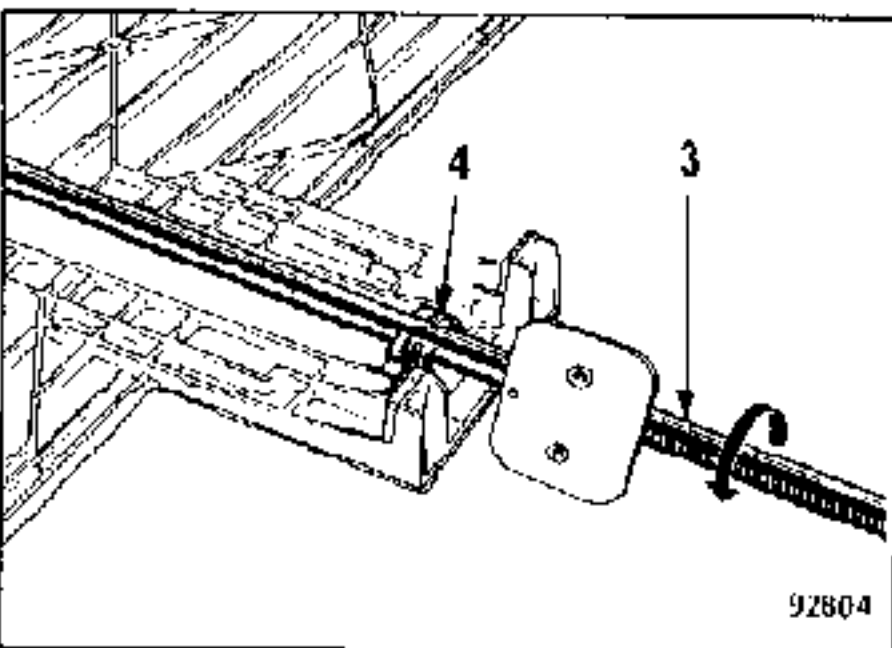

Das Führungstohr um seine Achse und den Haken (4) herumdrehen, um es von der Sonnenschutzjalousie zu trennen.

AUSBAU

Ausbauen:

- die beiden vorderen Befestigungsschrauben

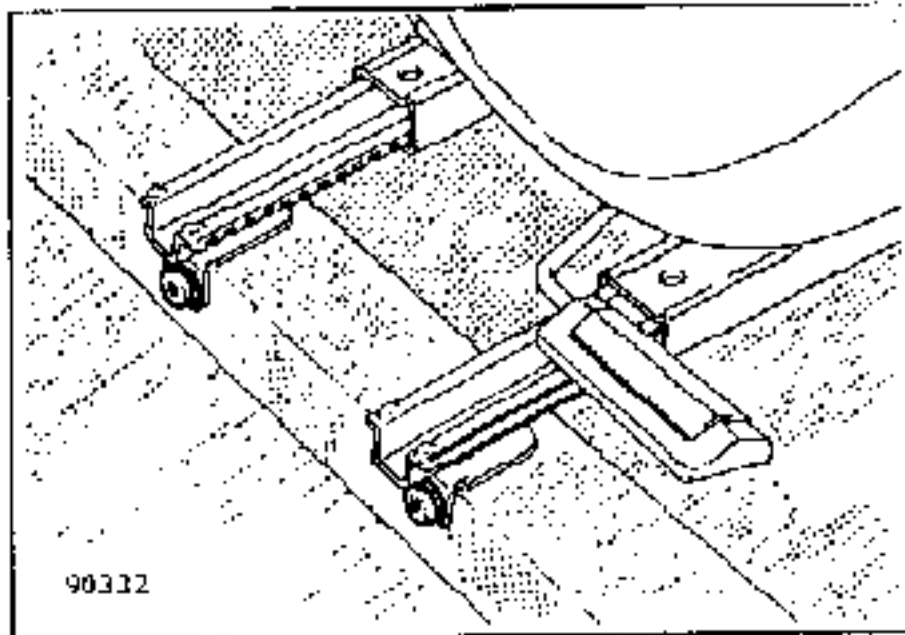

- die beiden hinteren Befestigungsschrauben
- den Sitz mit zwei Verankerungsplatten (1); den Sitz dabei nach vorne ziehen

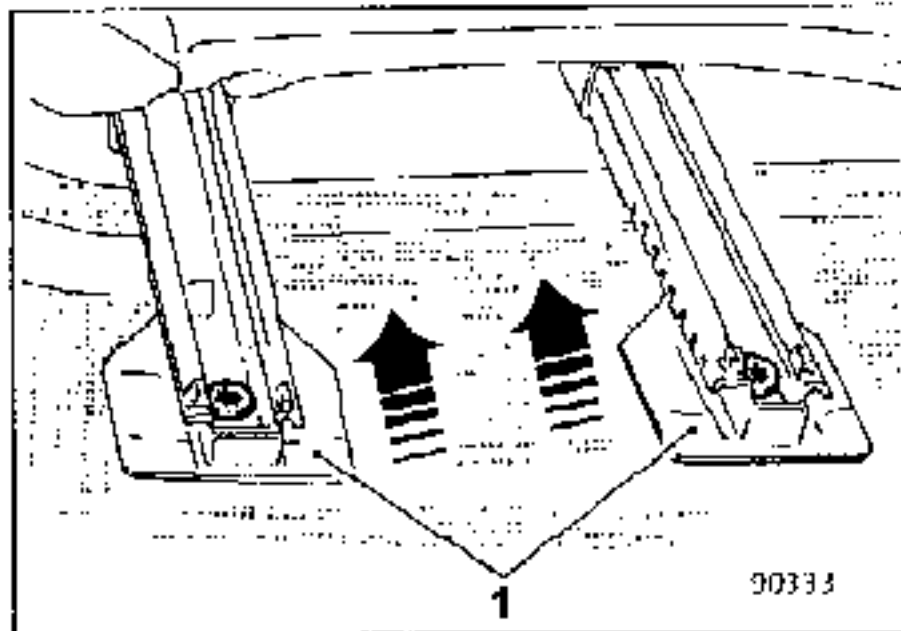

AUSBAU - EINBAU

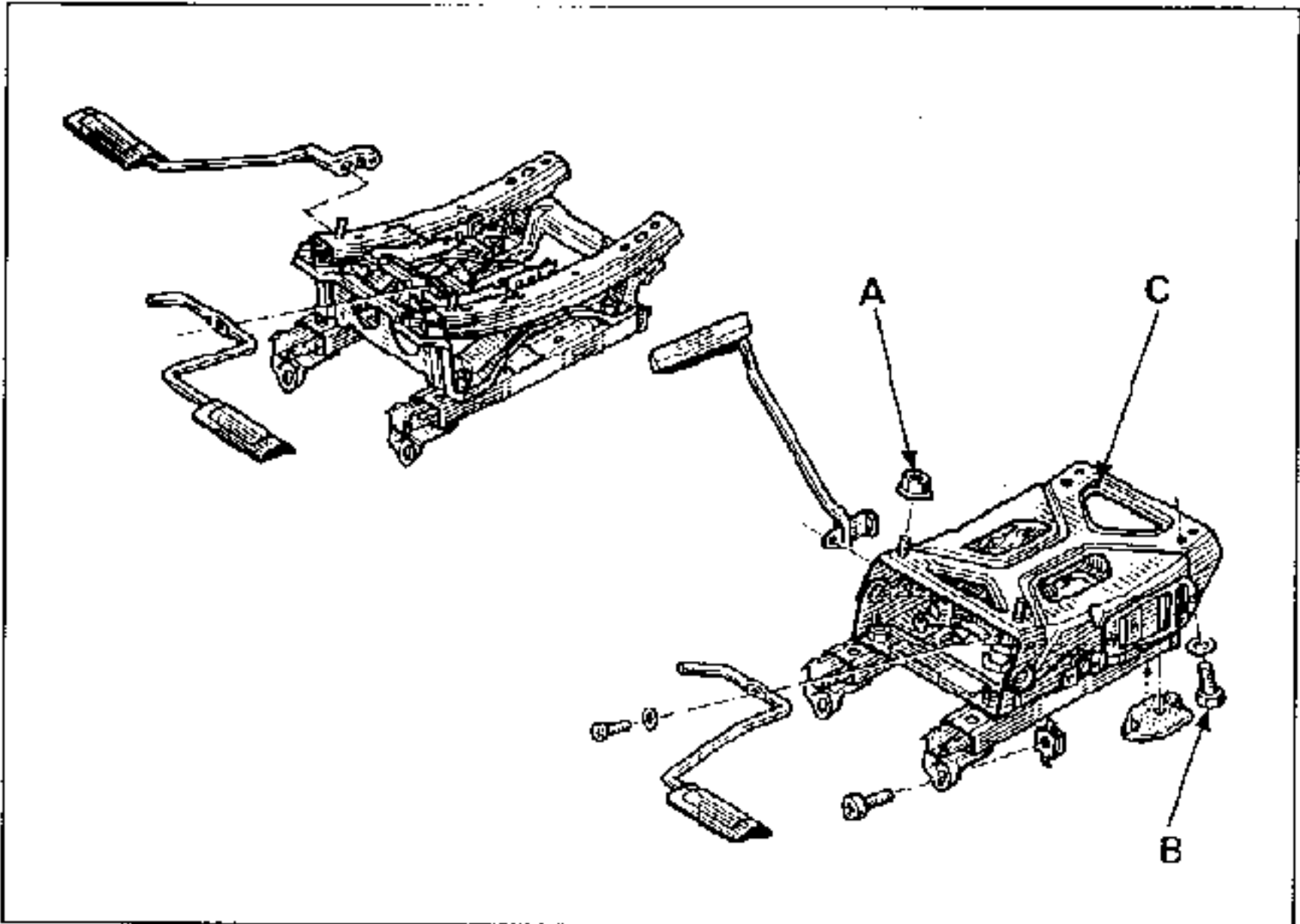

Nach Ausbau des Sitzes und des Sitzkissens, die beiden Muttern A sowie die Schrauben B lösen, um das Sitzgestell C vom Boden zu lösen.

REGULIERUNG DER LENDENSTÜTZE

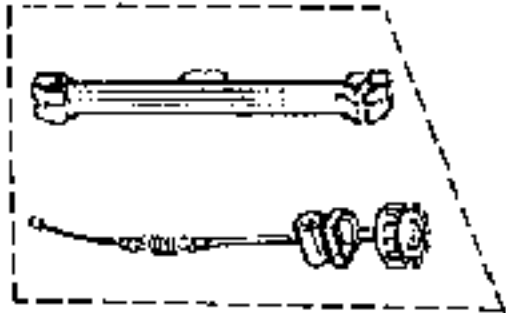

AUSBAU

Nach Entfernen des Bezuges den Mechanismus entspannen.



Mit Hilfe einer Zange die Sperre des Zuges entfernen, und den Zug durch das Gestell führen.

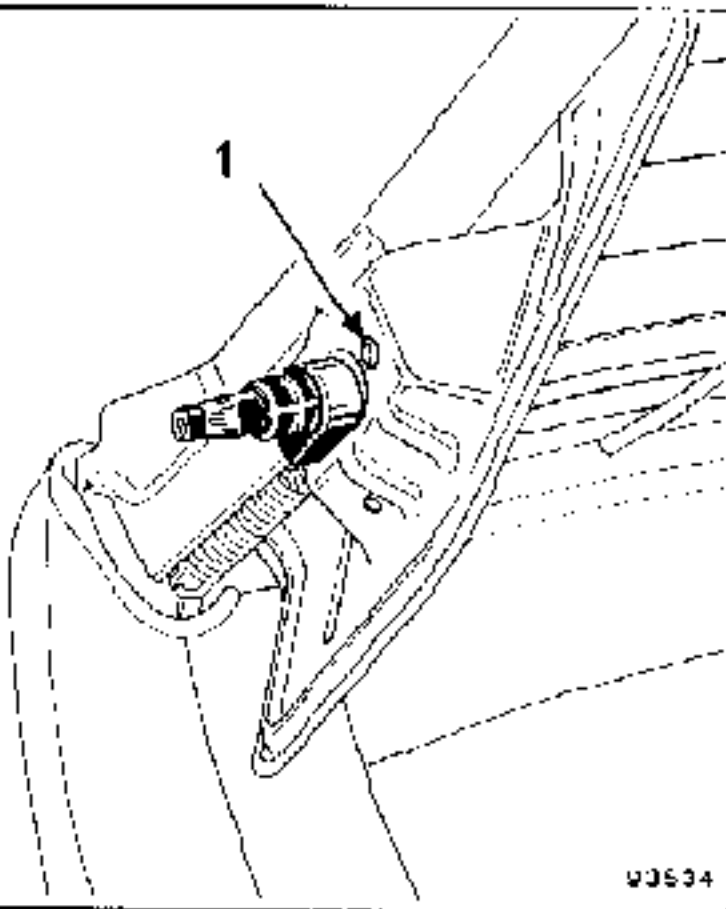

Die Befestigungsniete der Betätigung entfernen.

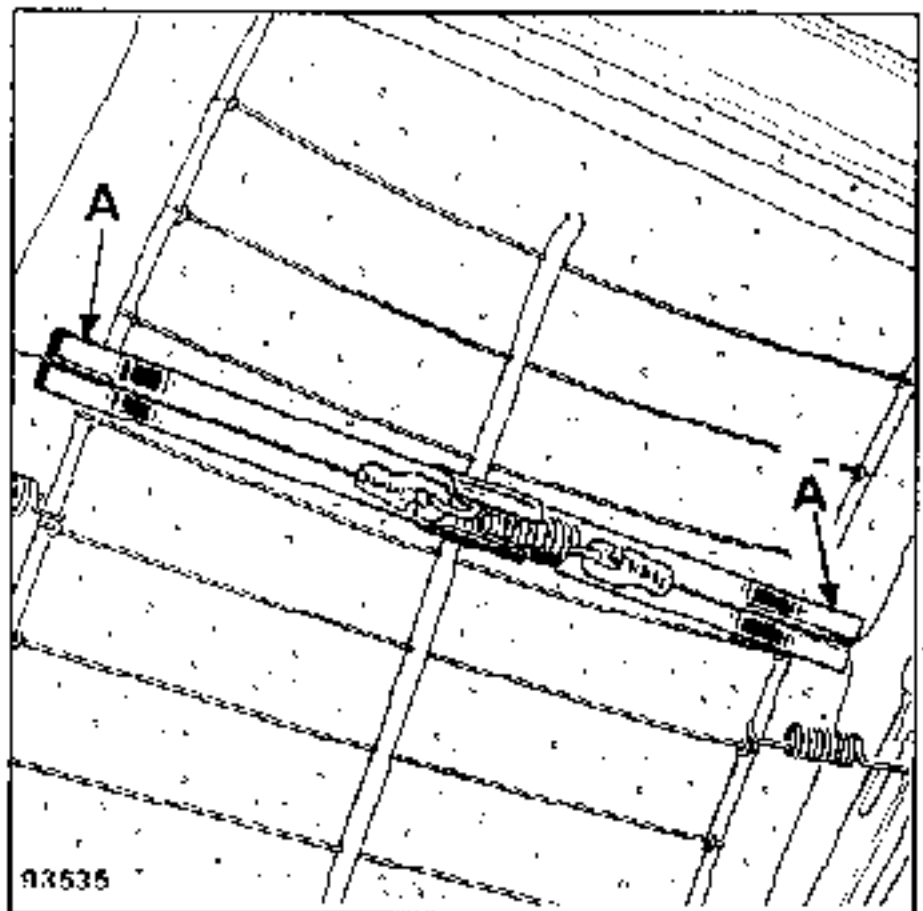

Die Kunststoffführung (A) austrasten. Die Einheit einbauen; zuletzt die beiden Züge an der mittleren Feder zusammenfügen.



Ausbau der hinteren Sitzbank

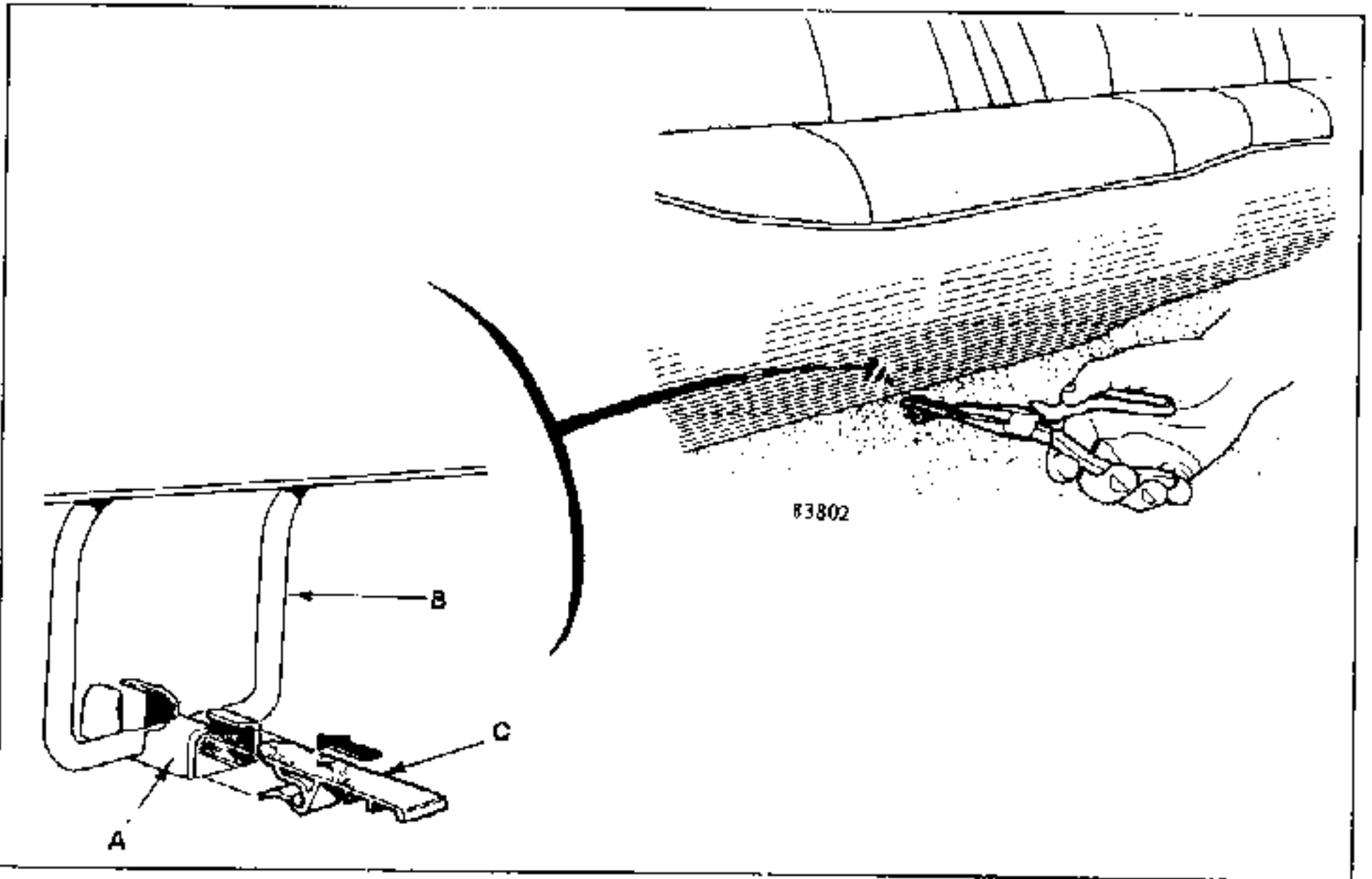

- A Befestigungsbrücke
- B Sitzbankgestell
- C Befestigungslasche

ABBAU DER RÜCKENLEHNE

Ausbauen:

- die Befestigungsschrauben der Gurtperlschen

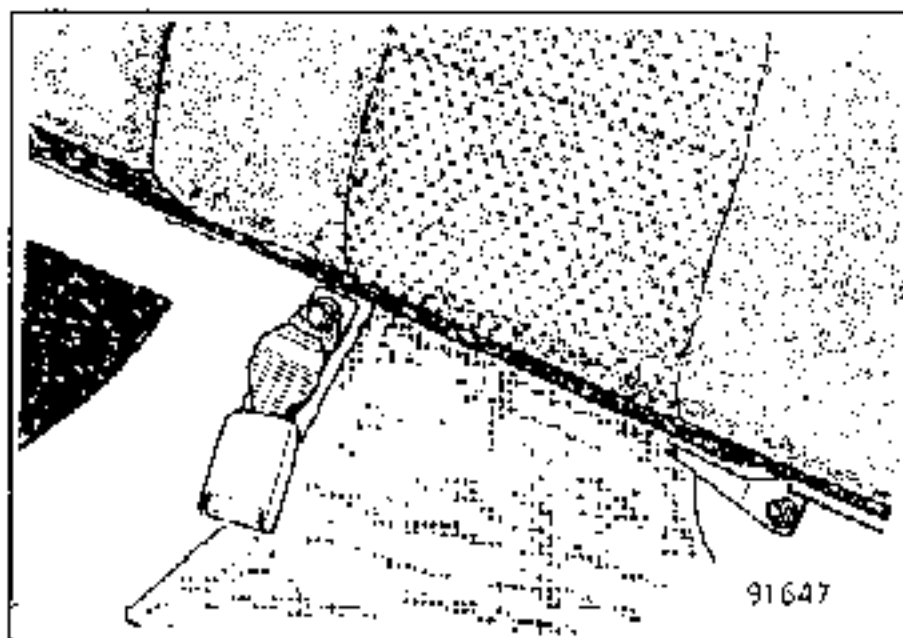

- die Muttern, die die beiden Rückenlehnen (2/3) und (1/3) befestigen

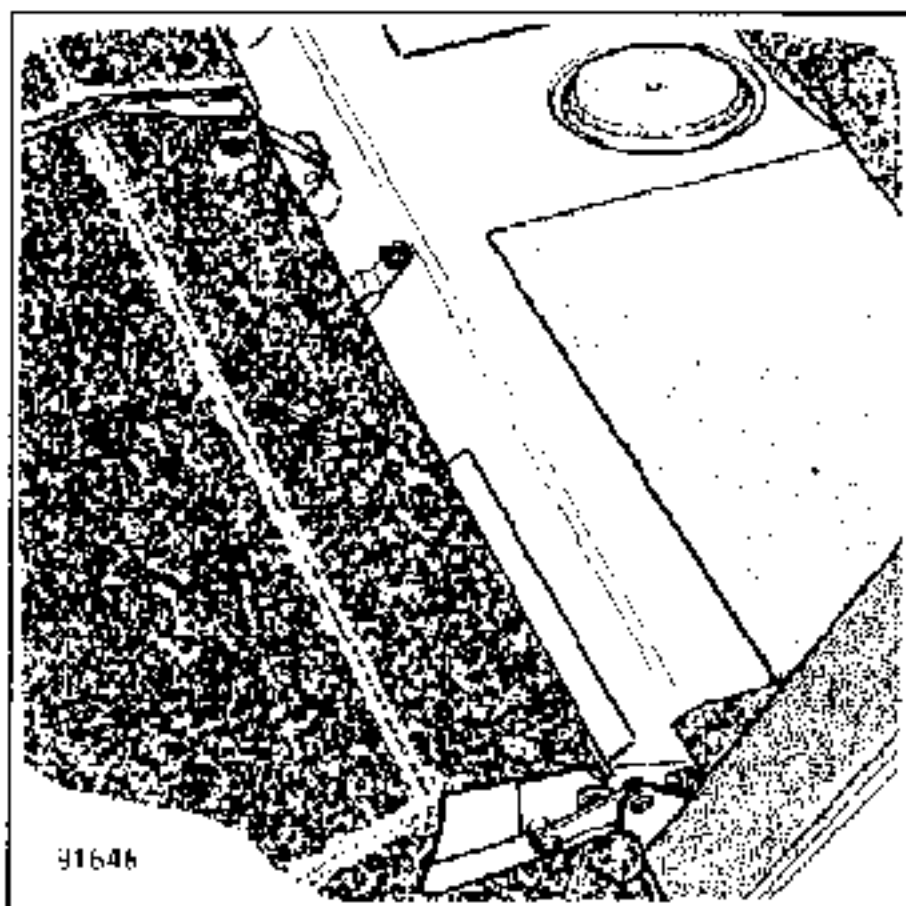

Ausbau

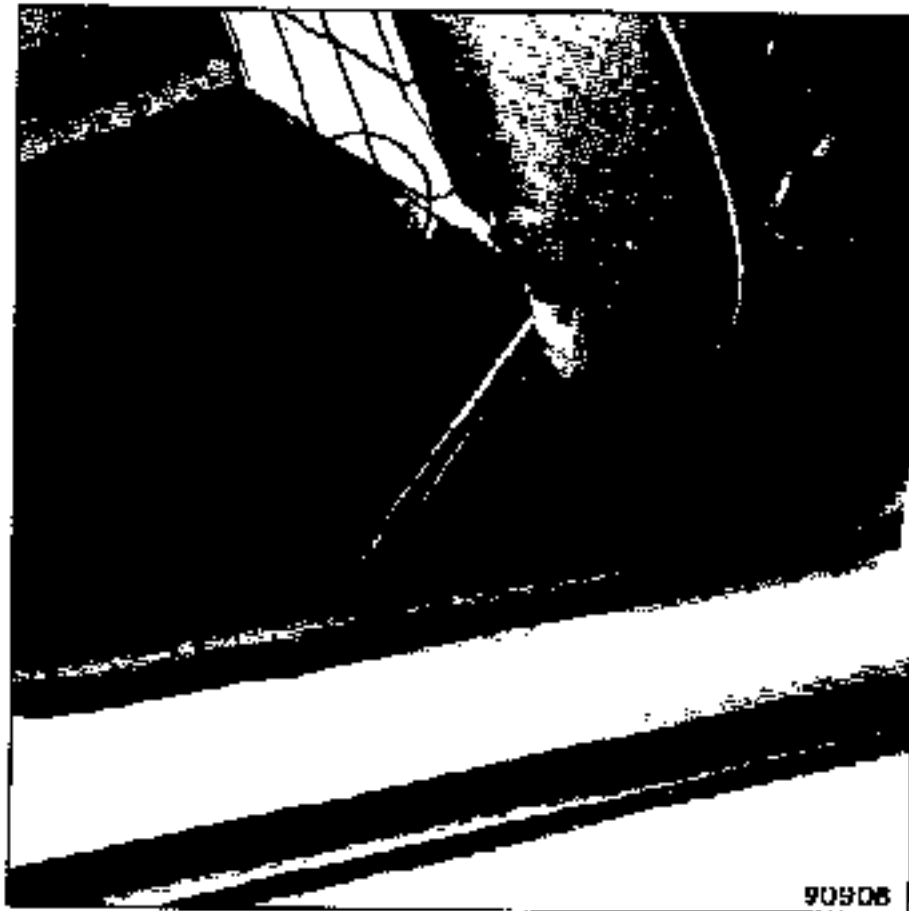

Den Bügel lösen - Abb. 1

Die Gelenkkammern ausbauen - Abb. 2



Abb. 1



Abb. 2

Mit Hilfe eines Schraubendrehers die Halteklammer auseinanderdrücken, ohne sie aus ihrem Sitz herauszunehmen

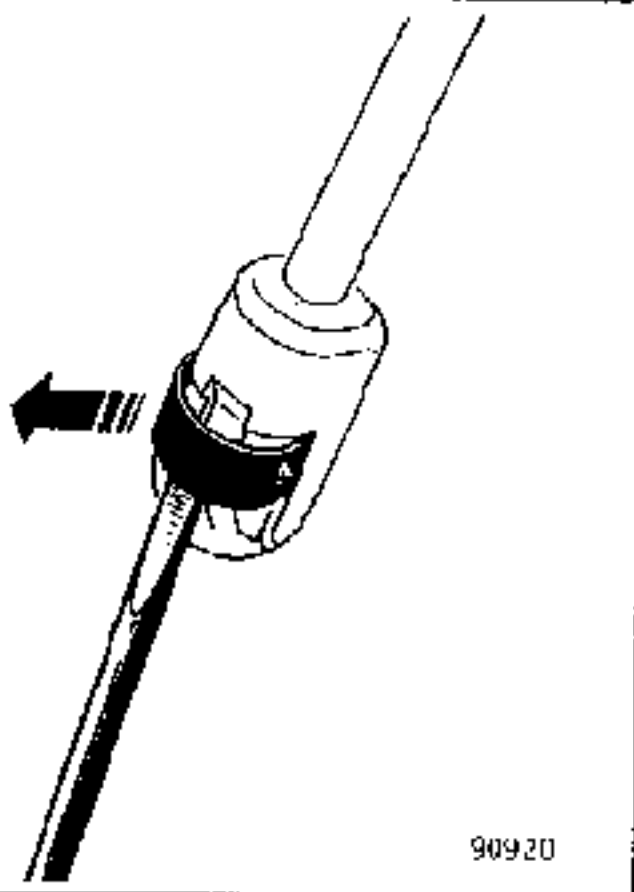
Mit Hilfe eines Schraubendrehers auf die Klammer drücken - siehe Abbildung - und sie entfernen.

### ABGARNIEREN DES SITZKISSENS

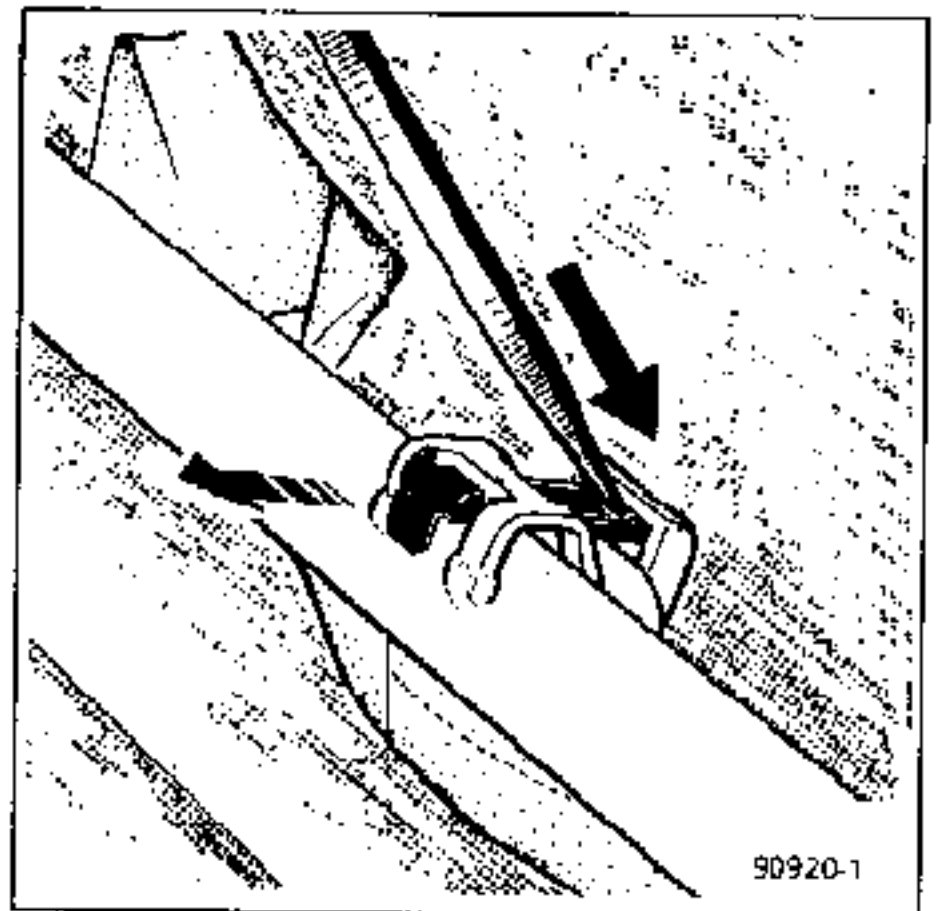
Die Schraube (2) lösen, und den Hebel (1) abnehmen.

Lösen:

- die beiden Haken (3)
- die Umrandung des Sitzbezuges (4)

Die beiden Klammern (5) abtrennen.

Den Bezug auf die Sitzfläche umlegen.

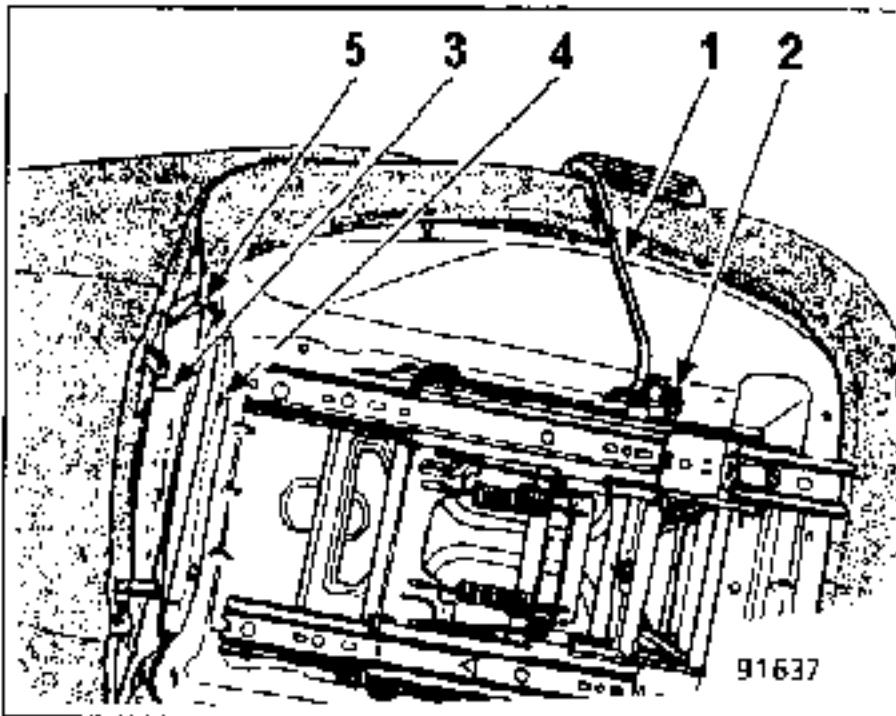

Die Klammern (6), die die drei Spannleisten des Bezuges am Schaumstoffpolster befestigen, abtrennen.

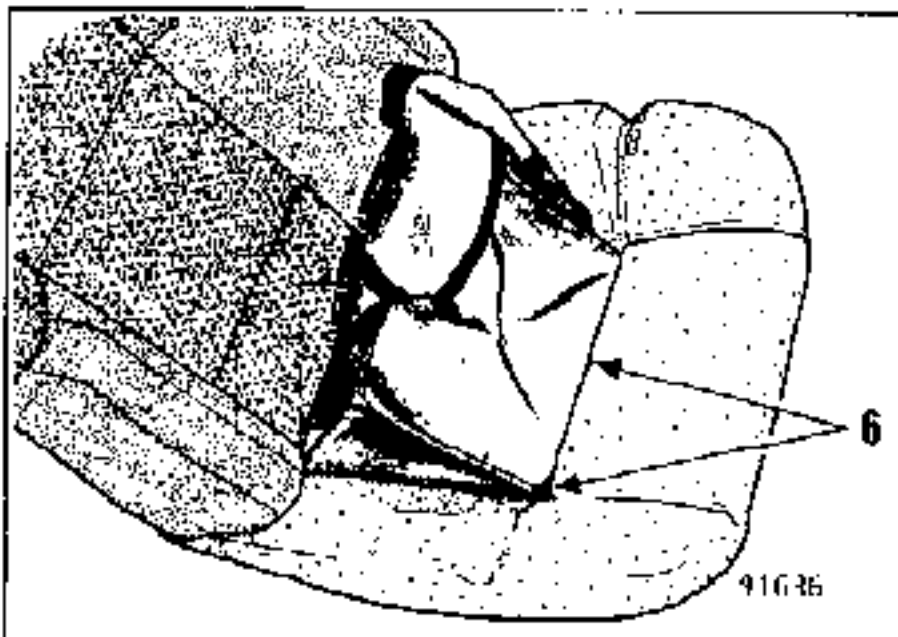

**ABGARNIEREN**

Lösen:

- die beiden Haken (1)
- den Bezug (2)

Die Klammern (4), die den Bezug am Sitzgestell befestigen, abtrennen.

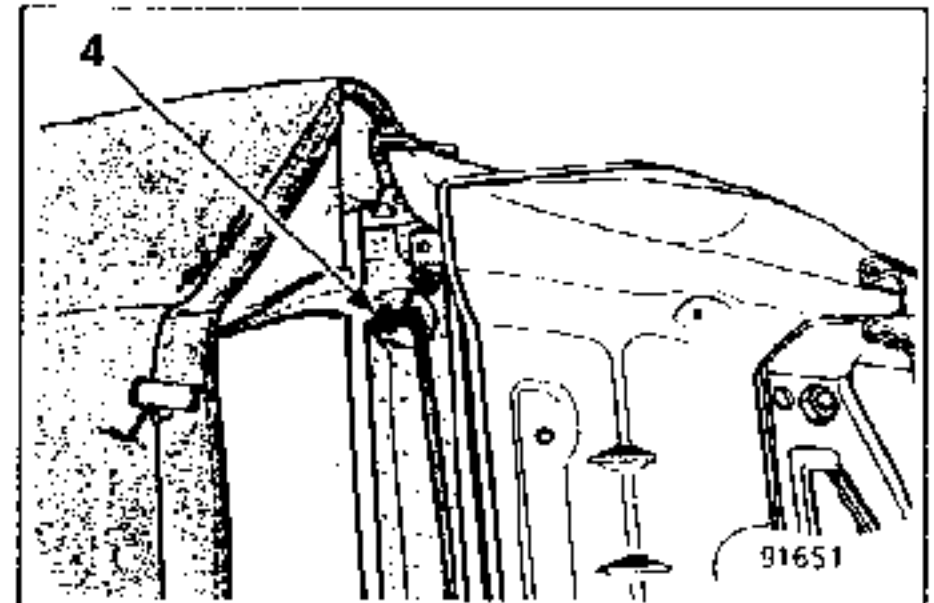
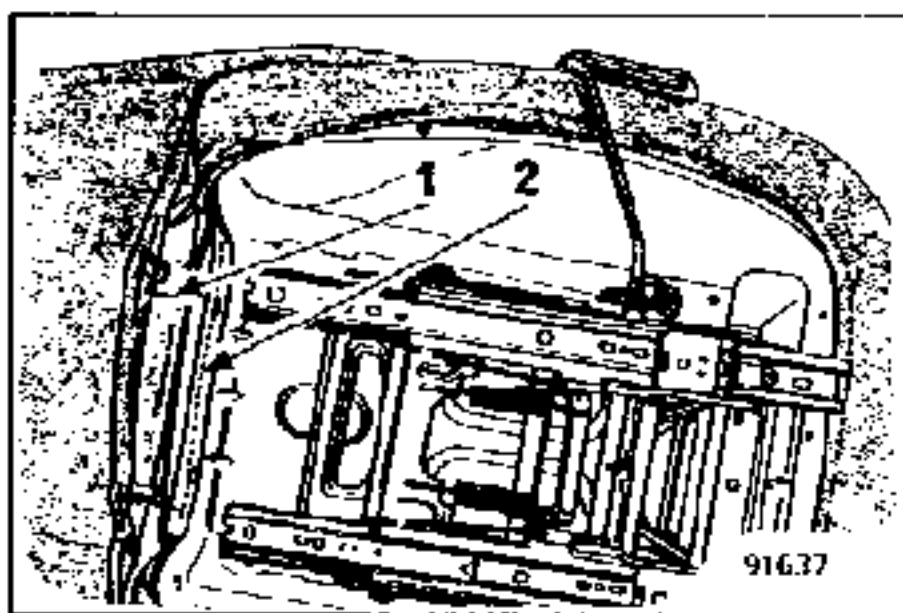

- die beiden Klammern (3), die sich auf jeder Seite des Sitzes befinden

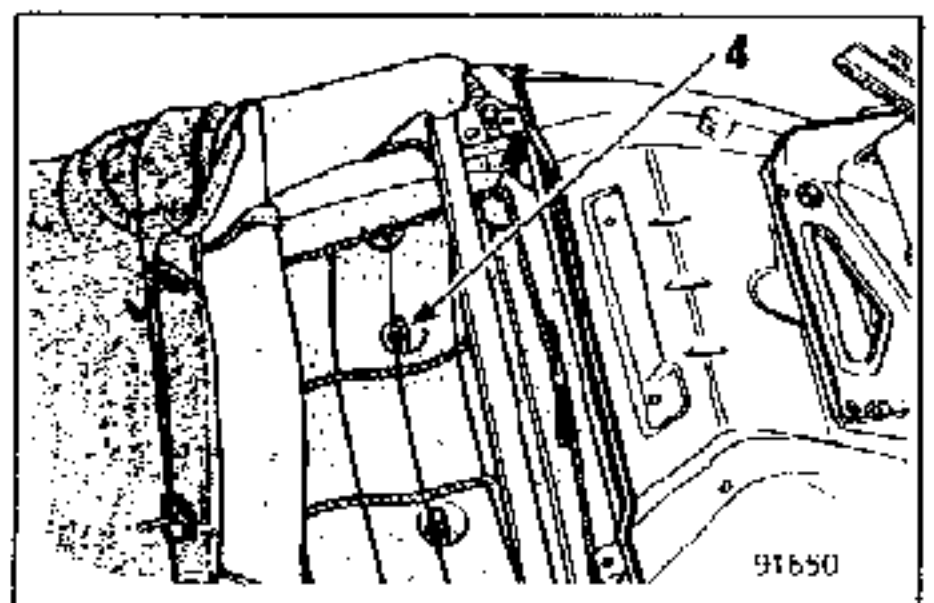
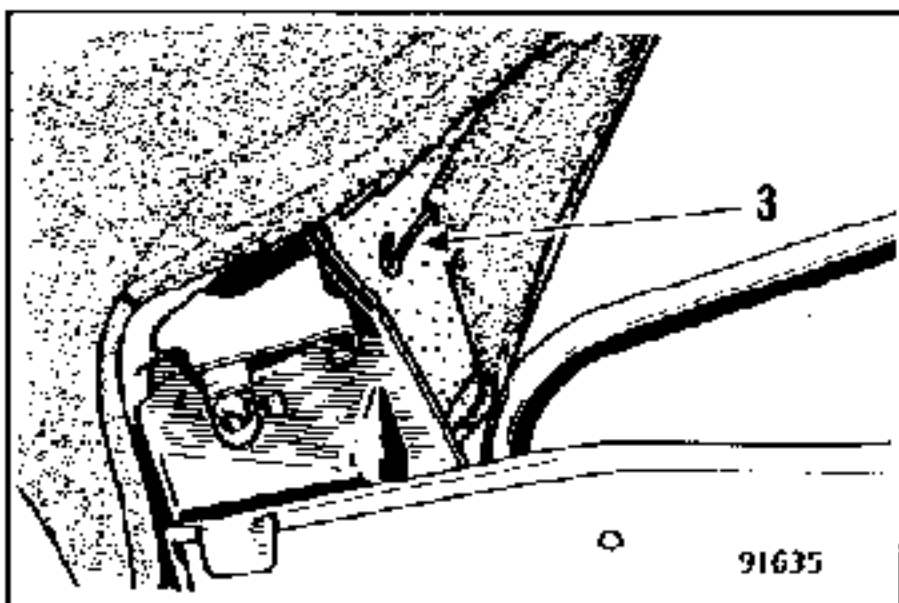

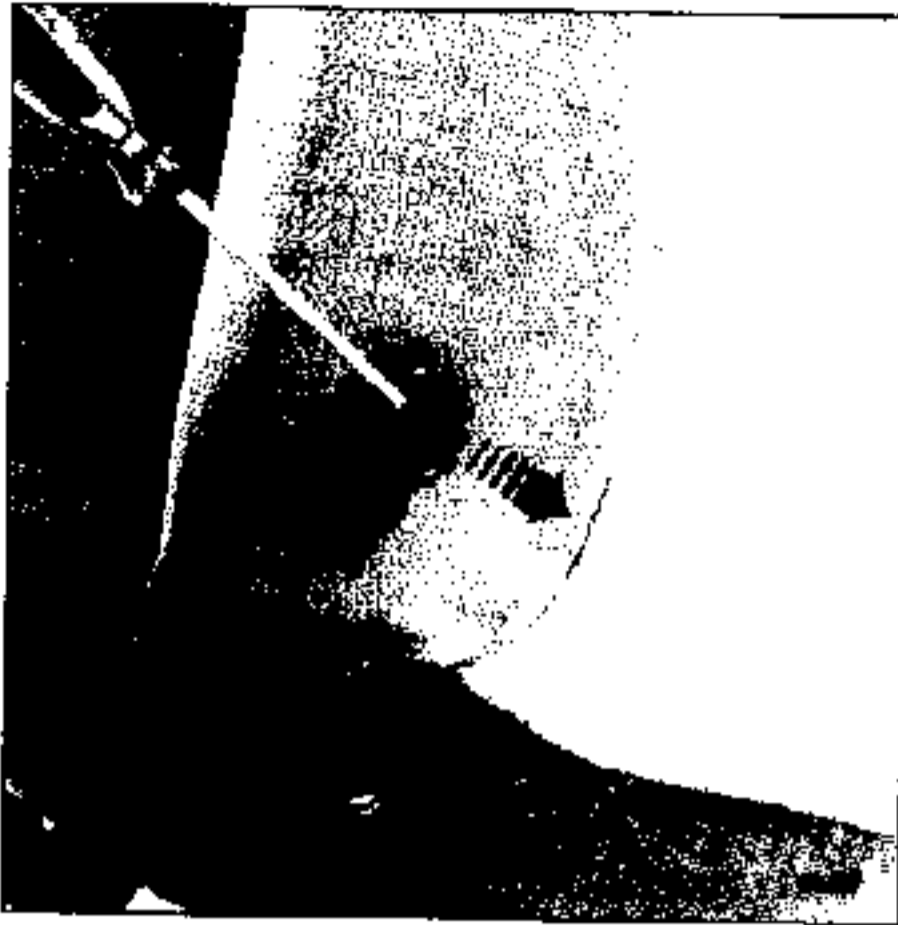

Falls der Sitz mit einem Bezug versehen ist, die Klammer in der Mitte des Einstellrades der Rückenlehne mit einem Schraubendreher entfernen, und das Rad selbst abziehen. Hinter dem Sitz die beiden Haken entfernen und die beiden Klammern mit denen der Bezug befestigt ist, ausrasten.

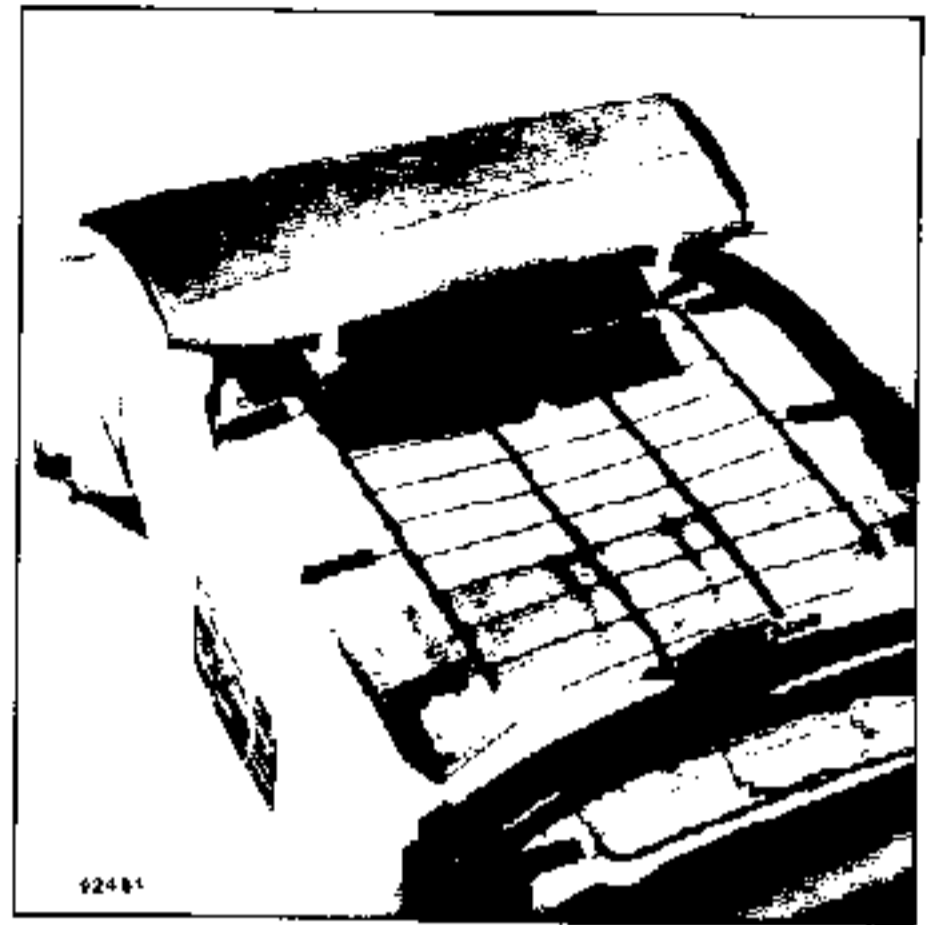

Den Bezug entfernen. Die beiden Klammern, mit denen die obere Spannleiste befestigt ist, lösen, und den zweiten Karton durch das Schaumstoffpolster schieben, um es vom Bezug zu trennen.

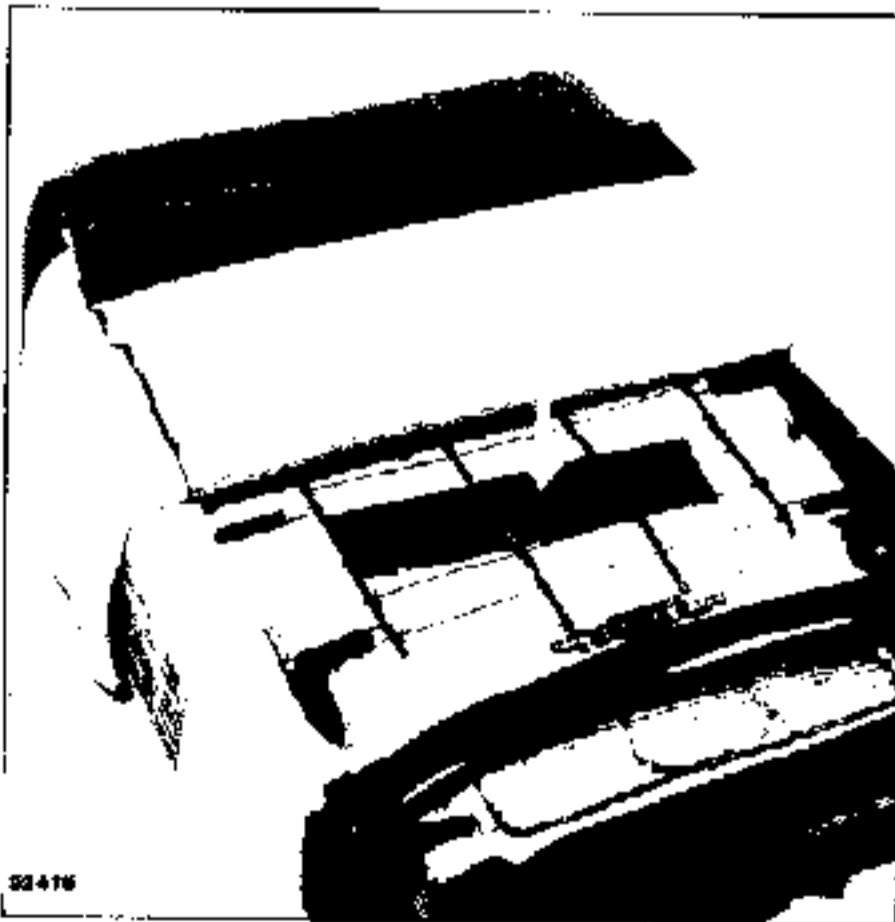

Den Bezug anheben. Den Karton mit dem der Stoff gespannt wird, durch das Schaumstoffpolster führen.

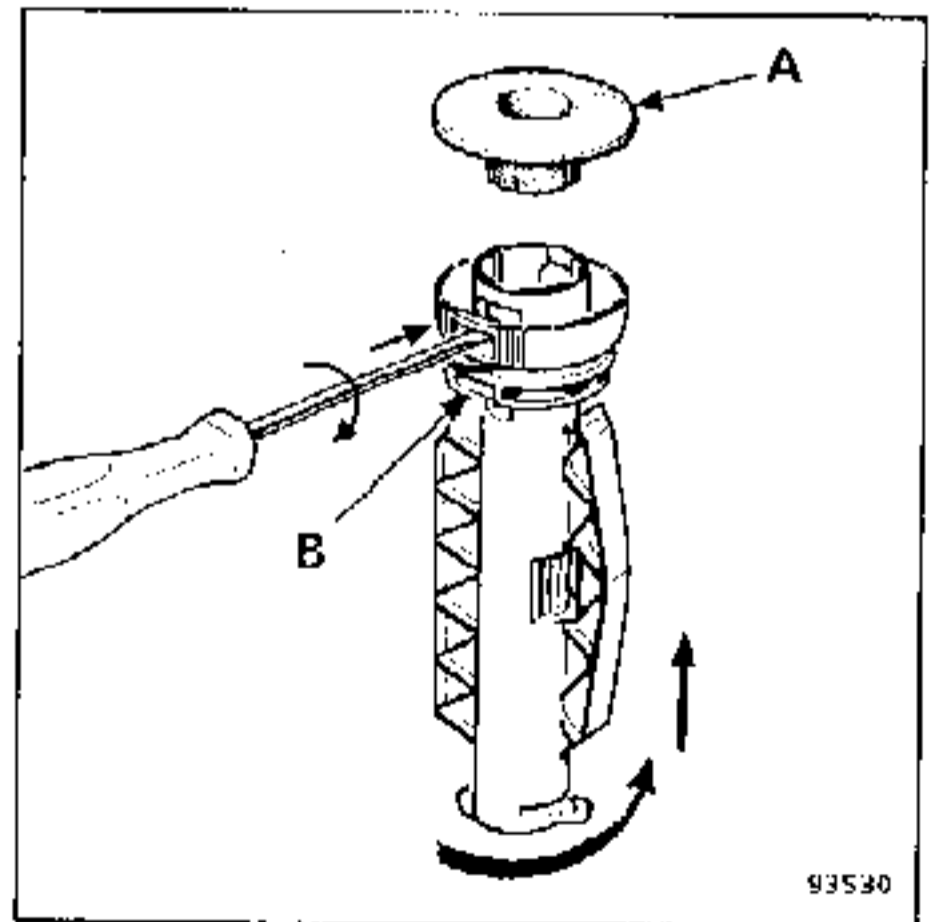

Um den Bezug komplett zu entfernen, die beiden Abdeckungen (A) ausrasten und unter dem Bezug hindurchführen. Zum Ausbau der Führungen der Kopfstützen die Lasche (B) anheben und die Führungen in die angezeigte Richtung drehen.

**Abgarnieren des Sitzpolsters**

Die Kunststoffprofile (1) von der Bezugsumrandung abziehen.

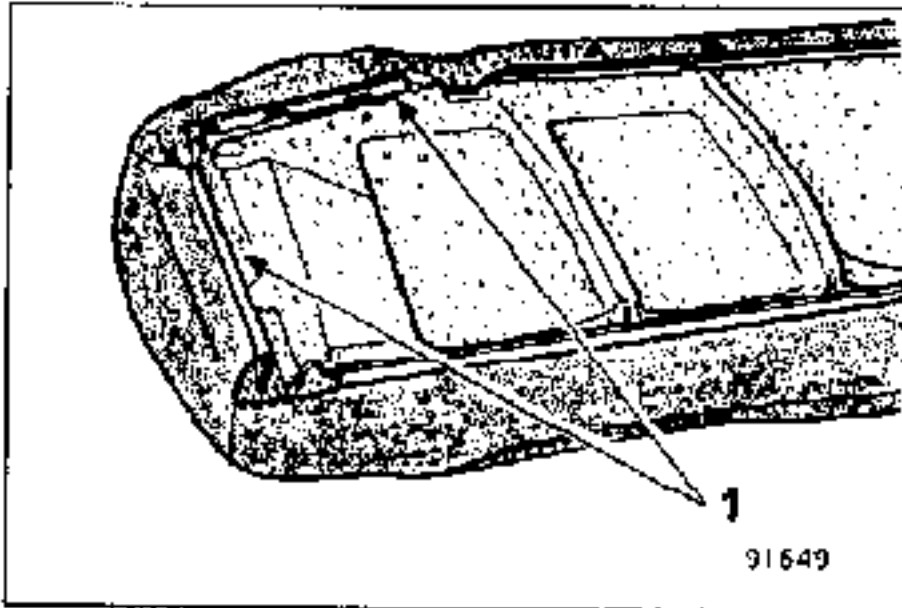

Die Klammern (2), die den Bezug am Schaumstoffpolster befestigen, abtrennen.

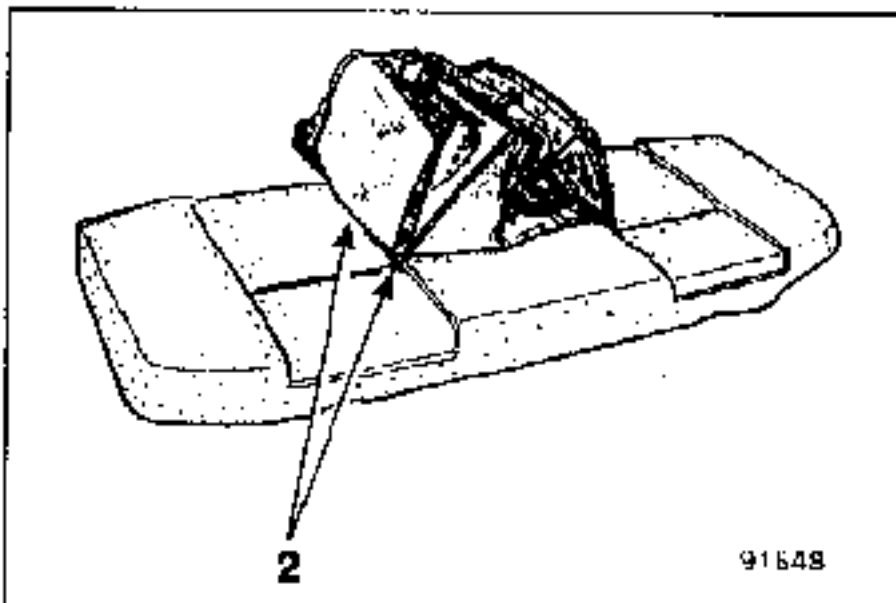
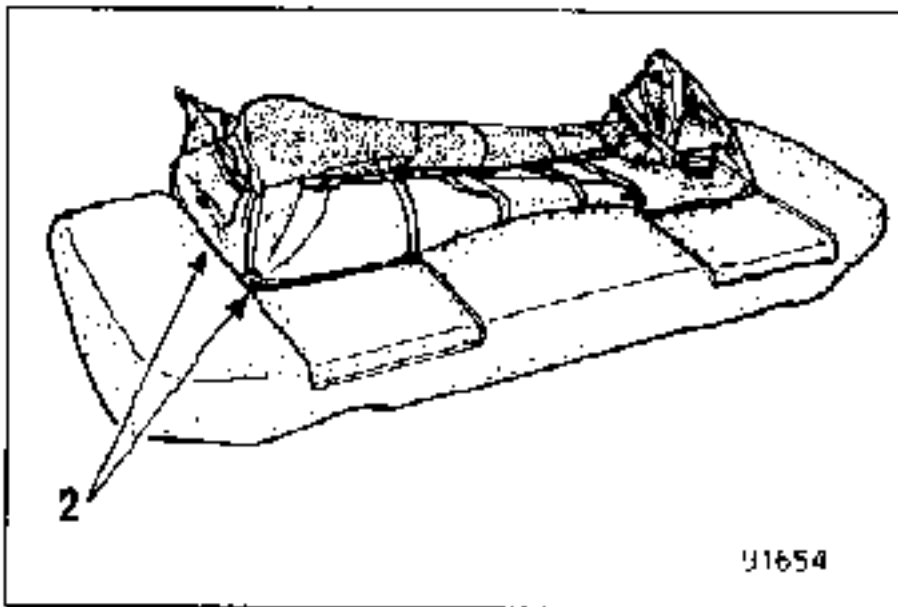

ABGANTEREN DER RÜCKENLEHNE (2/3)

Die Armstütze abbauen.

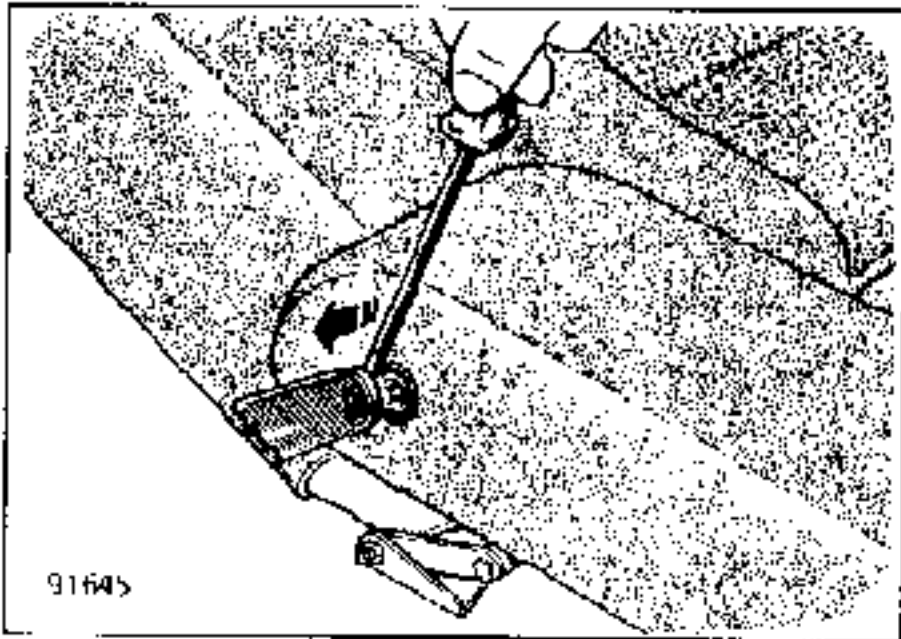

Die Verriegelung der Rückenlehne lösen.

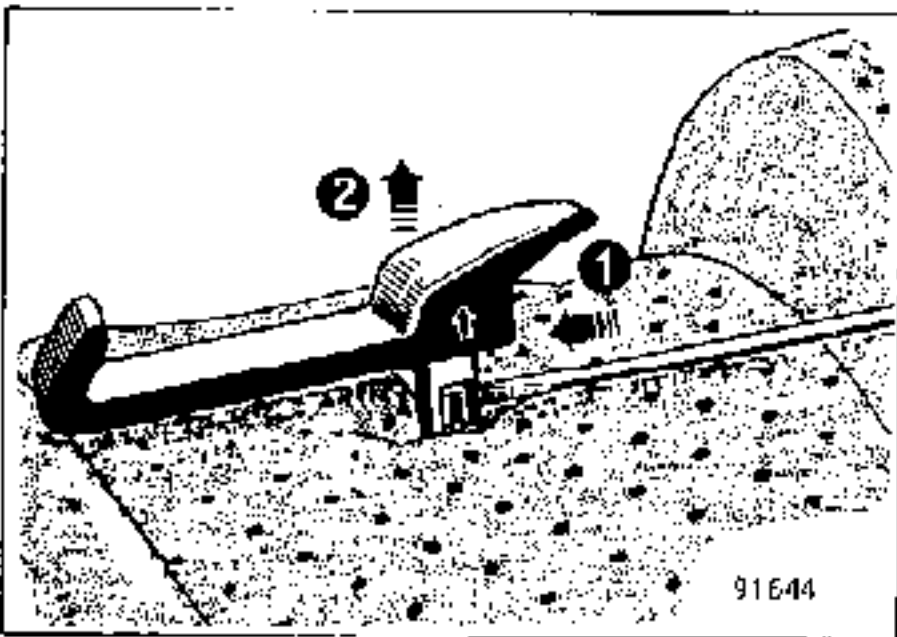

Die Schrauben (1) und die beiden Klammern (2), die den Rückenlehnen bezug befestigen, abbauen.

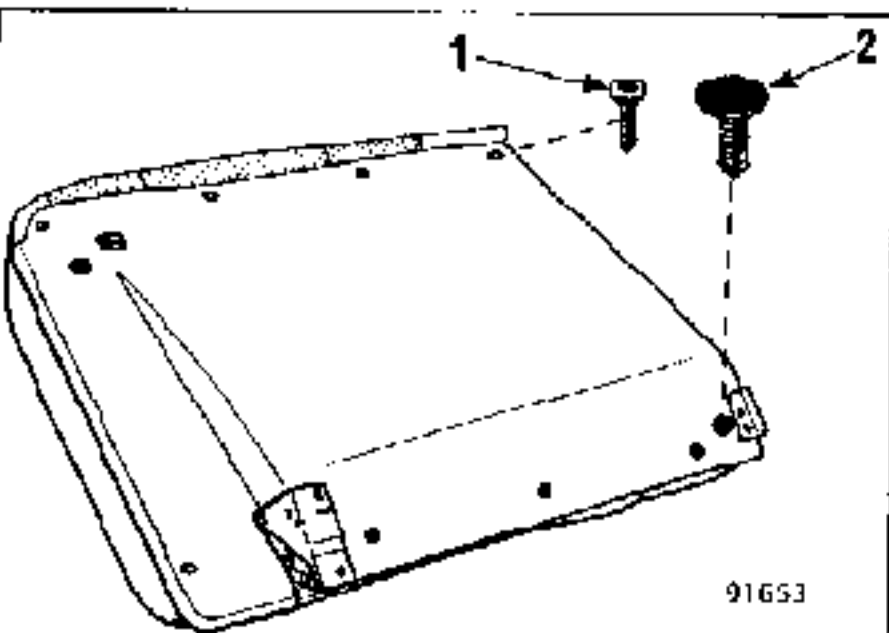

Die Kunststoffprofile (3) und die Klammern (4), die den Bezug am Sitzgestell befestigen, lösen.

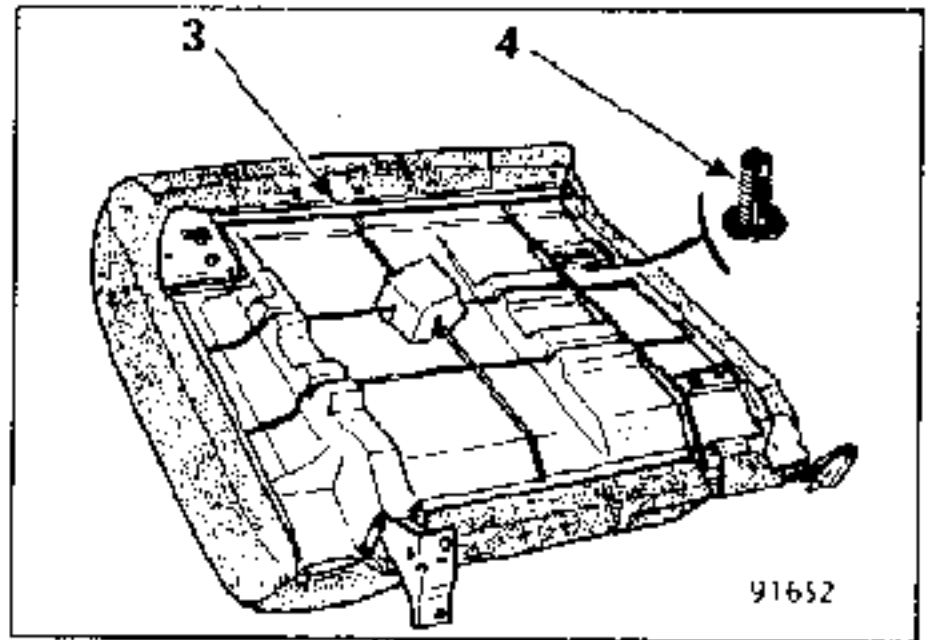

Die Klammern, die den Bezug mit dem Schaumstoffpolster verbinden, abtrennen.

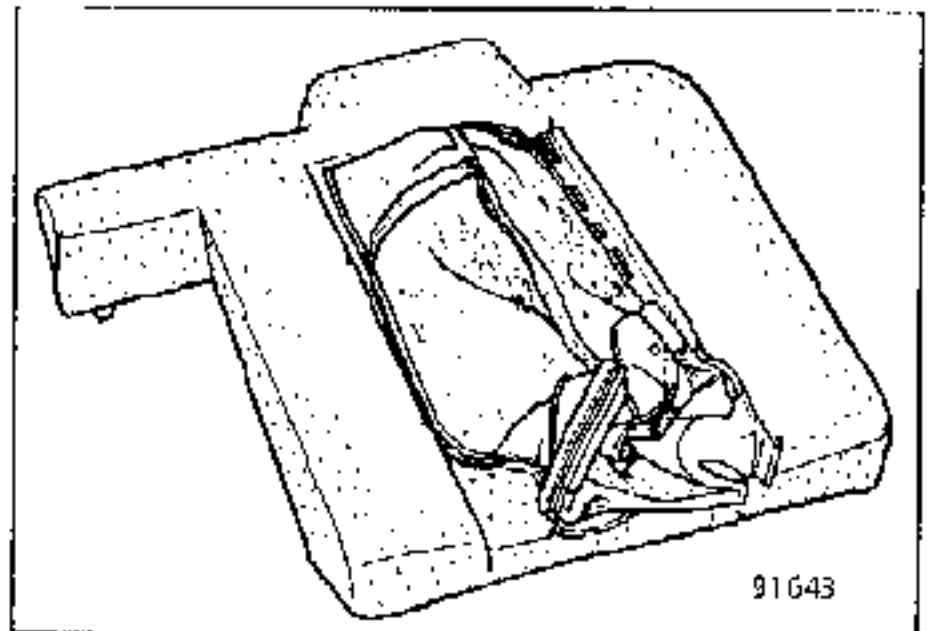



Abgarnieren des Sitzpolsters

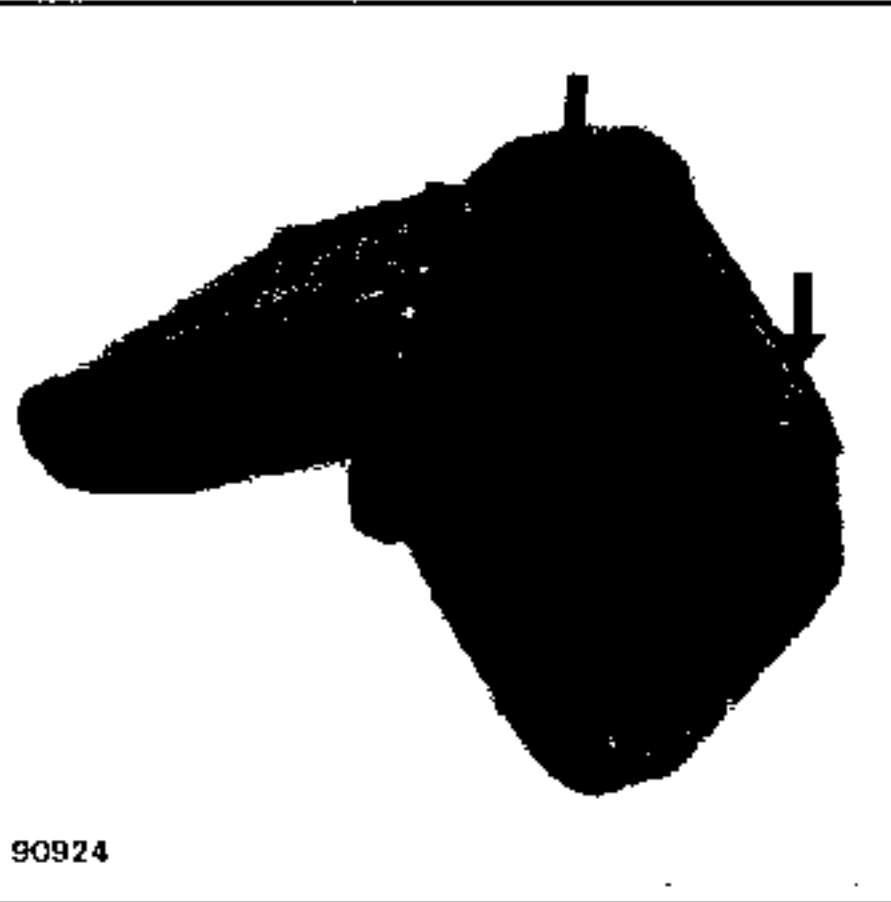

Das Sitzpolster entfernen (es ist mit Kunststoffstiften befestigt, die erneuert werden müssen).

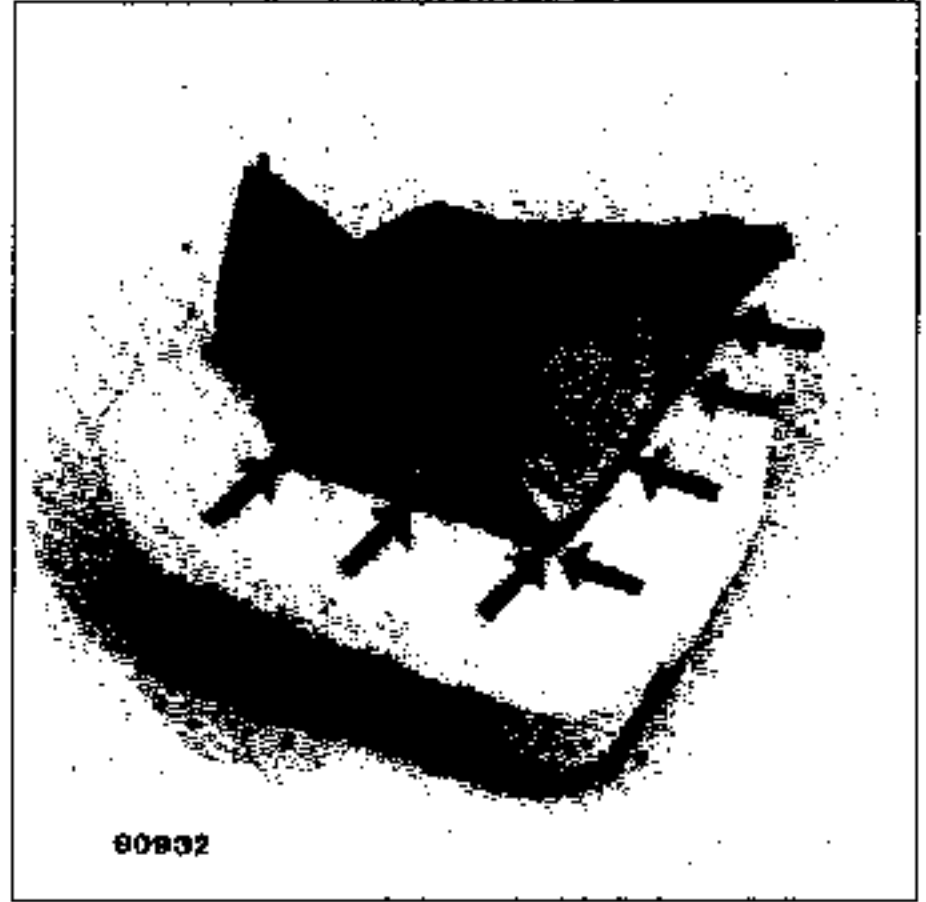

Die Klammern, die zur Befestigung des Bezuges dienen, entfernen.

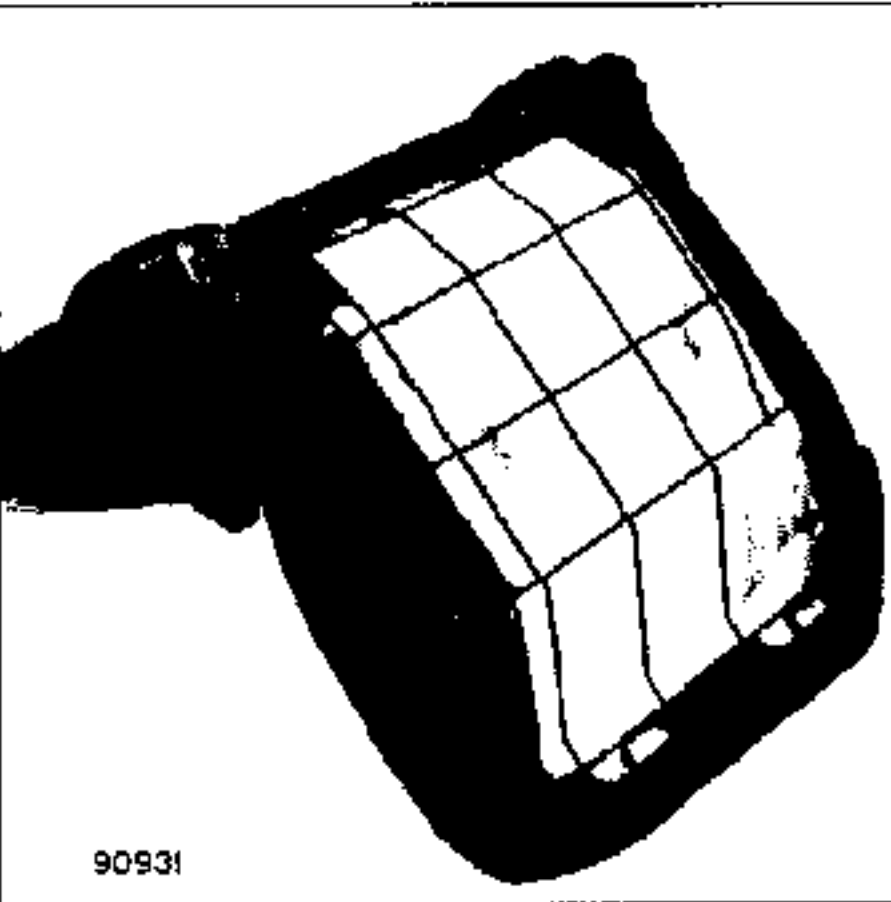

Die Kunststoffwinkel, die den Bezug des Sitzpolsters am Gestell befestigen, lösen.

Austausch des Mechanismus und  
Abgarnieren der Rückenlehne

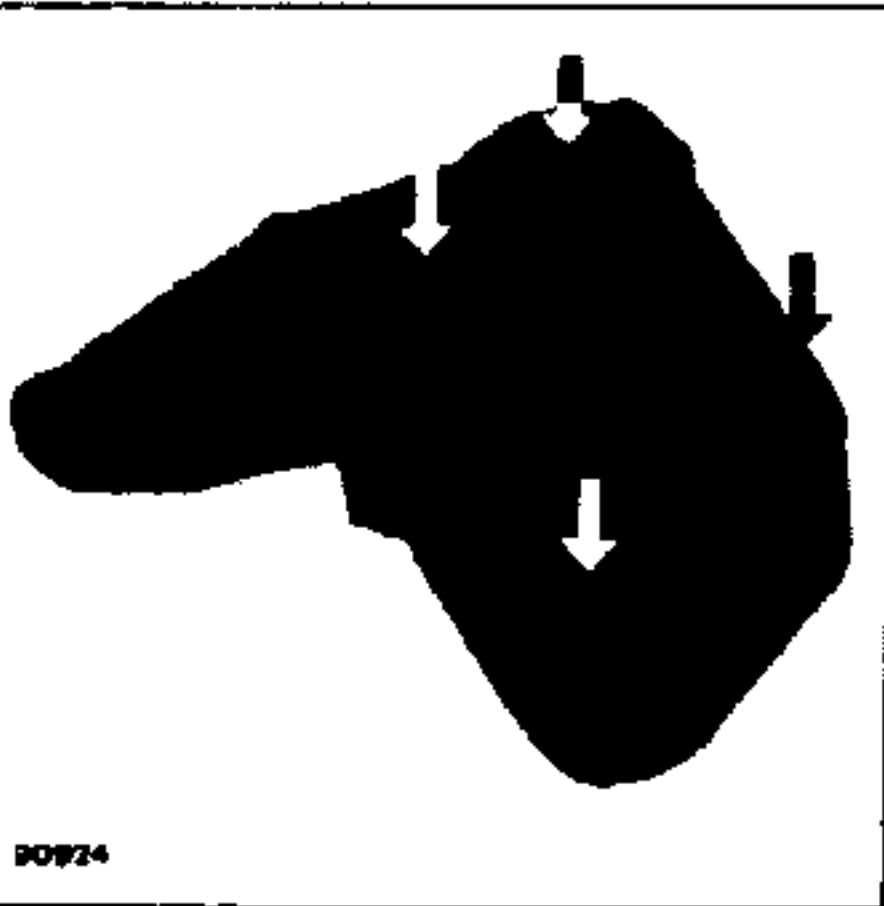

Die untere Sitzverkleidung auf der Seite  
der Verriegelungsplatte sowie das Sitz-  
polster entfernen (dieses ist mit Kunst-  
stoffstiften befestigt; sie müssen er-  
neuert werden).



Den Griff abbauen.  
(Den Betätigungs-knopf abziehen).



Die Haltemuttern des Seilzuges lösen.  
Die Befestigungen der Halteplatte aus-  
bauen und sie vom Seilzug trennen.



Die Rückenlehnen-Verkleidung abgarnieren,  
und die Klammern durchschneiden; zuvor  
ihren Sitz am Gestell markieren (als An-  
haltspunkt für den Einbau).

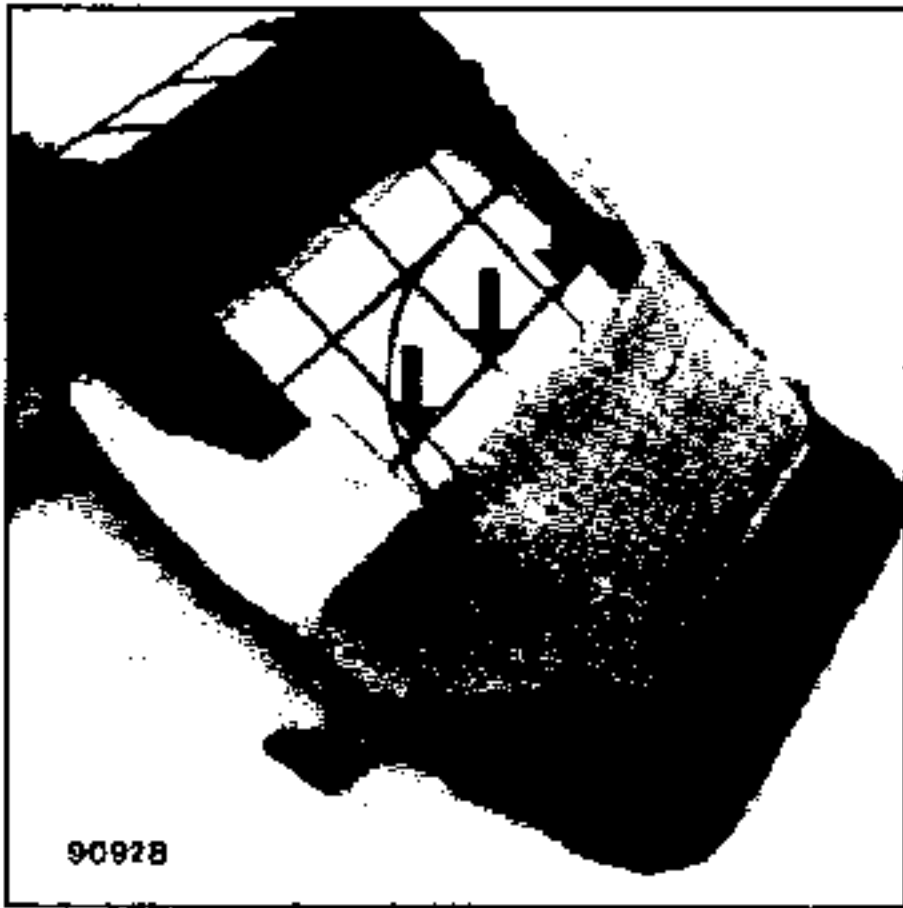

Die drei mittleren Klammern durchschneiden, und den Sitzbezug umlegen, um an das andere Ende des Seilzuges zu gelangen.

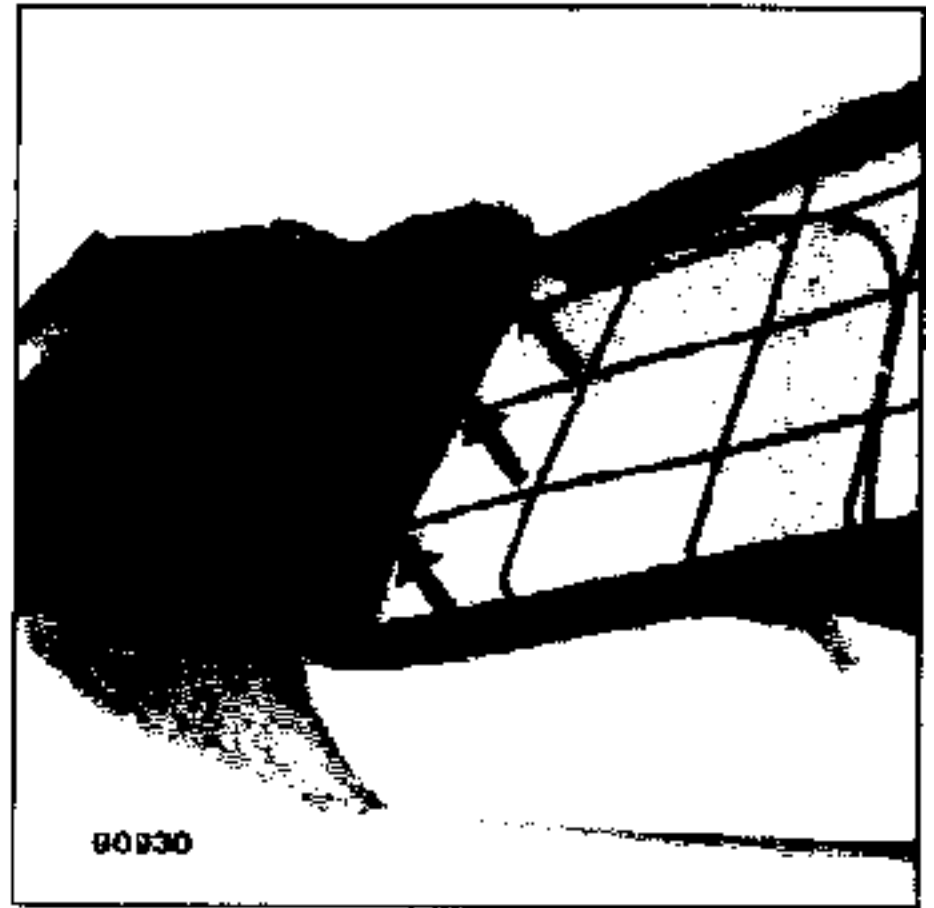

Um den Sitzbezug ganz abzunehmen, die letzten Klammern (Pfeile) entfernen.

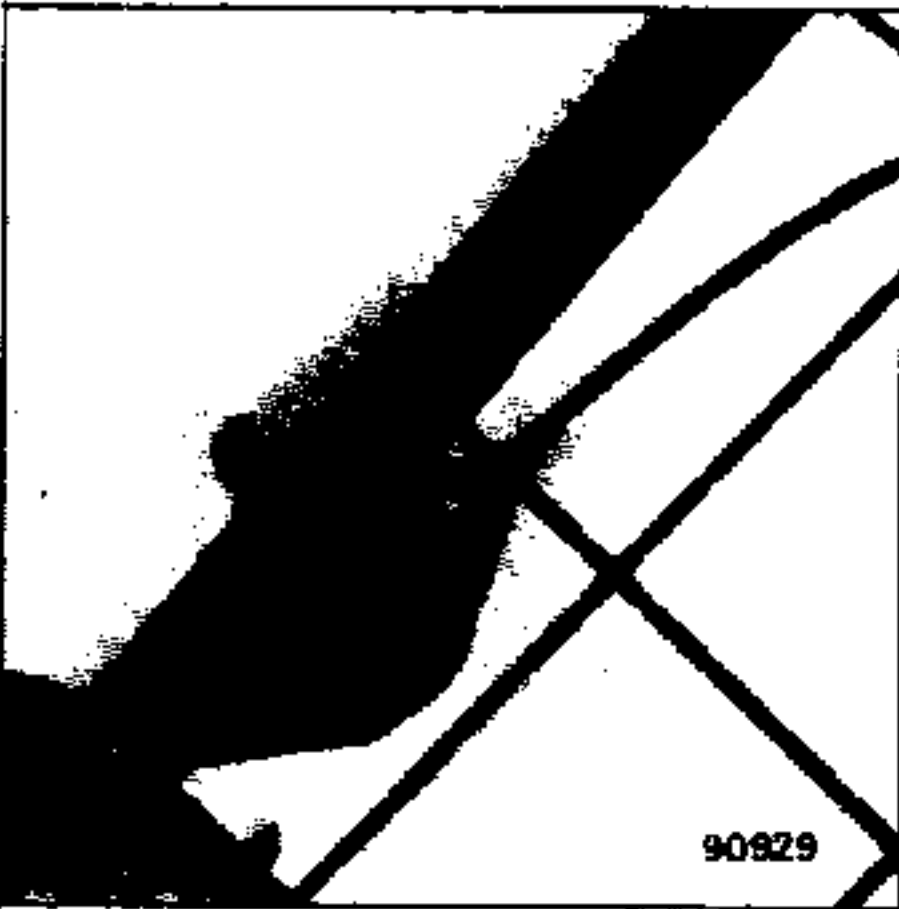

Die Kunststoffschellen, die die Hülle am Gestell befestigen, durchschneiden und das Ende des Seilzuges vom Hebel entfernen.

Ausbau

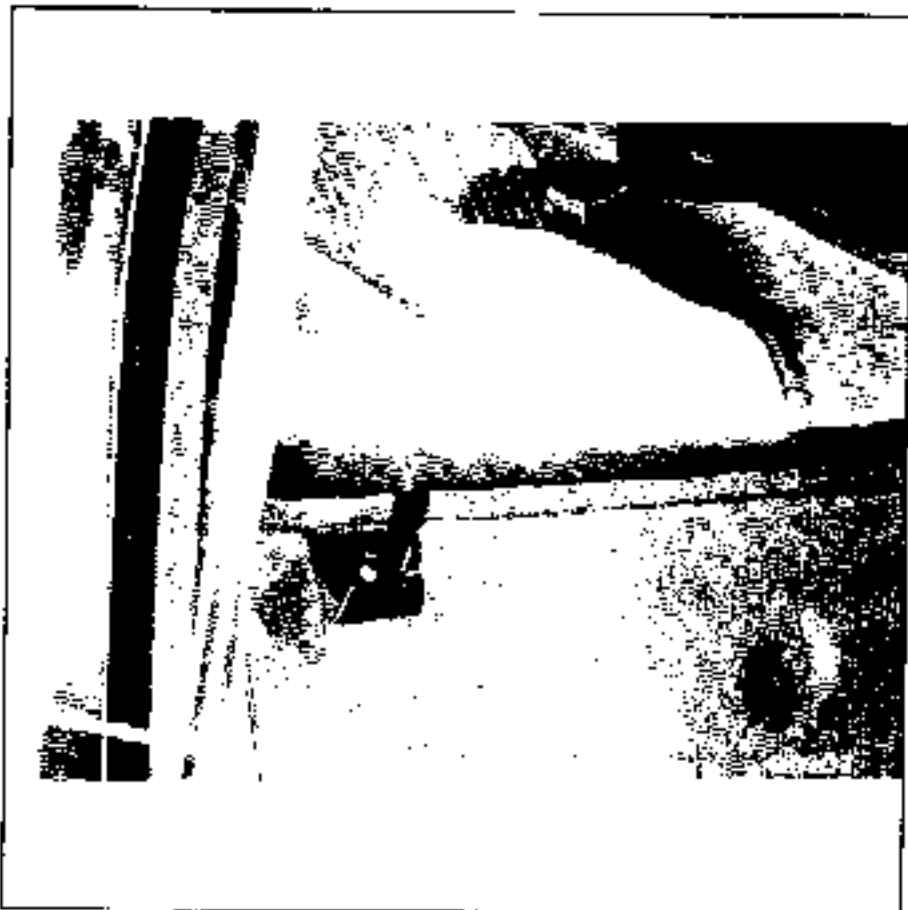

Die Befestigungsschrauben der Schar-  
niere ausbauen.

Die Sitzbank umklappen und ausbauen.

Abgarnieren des Sitzpolsters

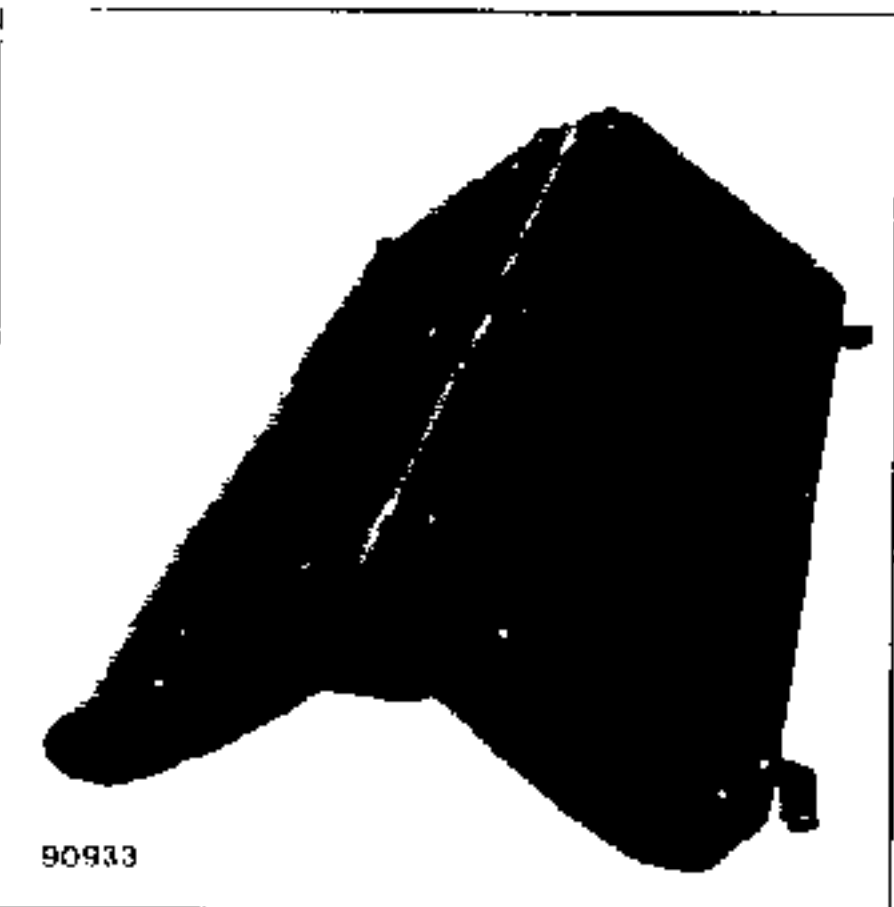

90933

Das Sitzpolster, das mit Kunststoff-  
stiften befestigt ist, ausbauen  
(Die Stifte müssen erneuert werden).

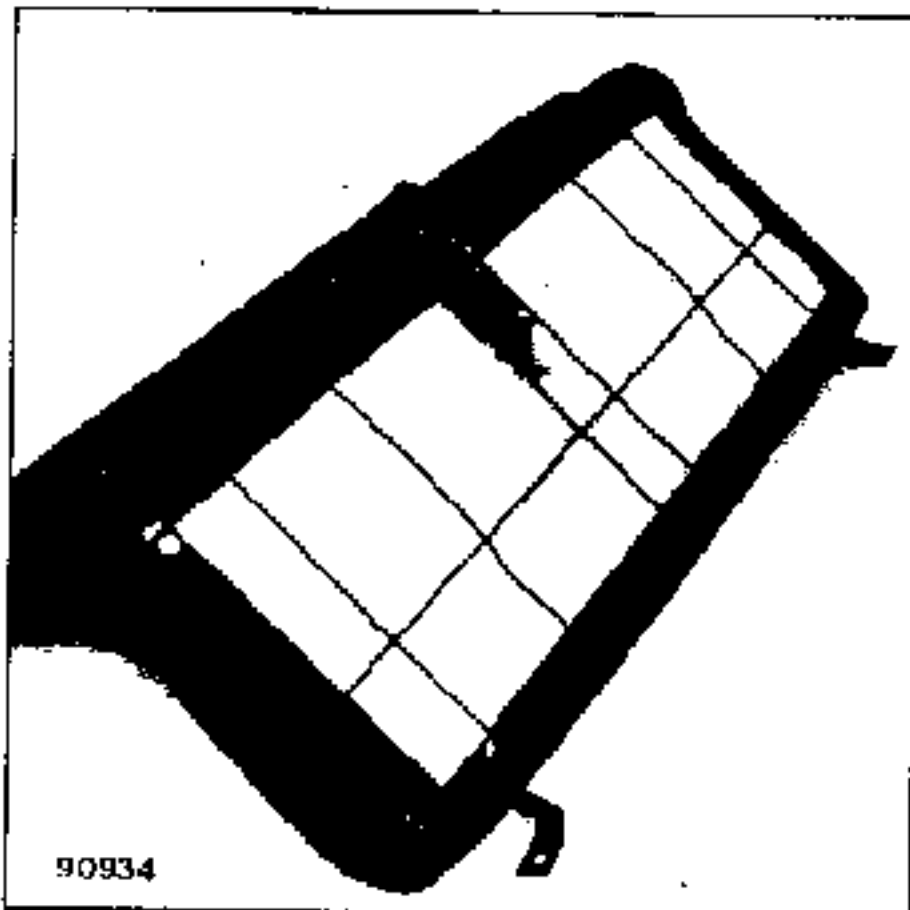

90934

Die Kunststoffwinkel, die den Sitzbe-  
zug des Sitzkissens am Rahmen be-  
festigen, lösen.

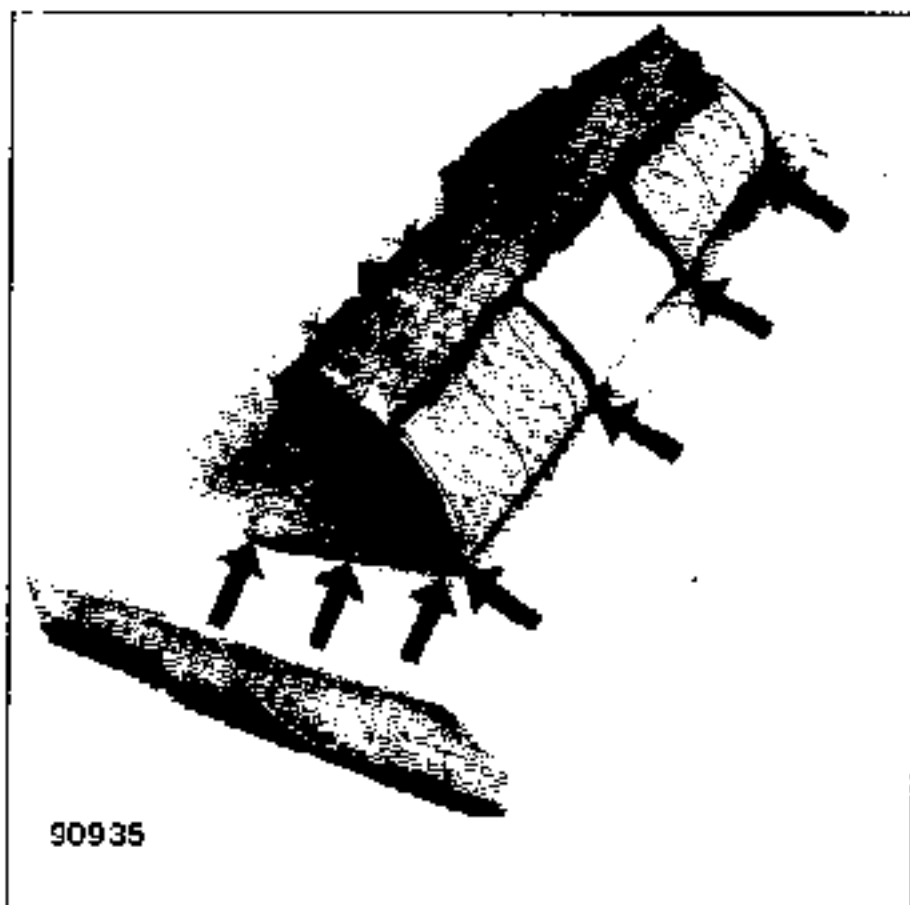

90935

Die Klammern (siehe Pfeile) mit einem  
Seitenschneider durchtrennen.

### Abgarnieren der Rückenlehne

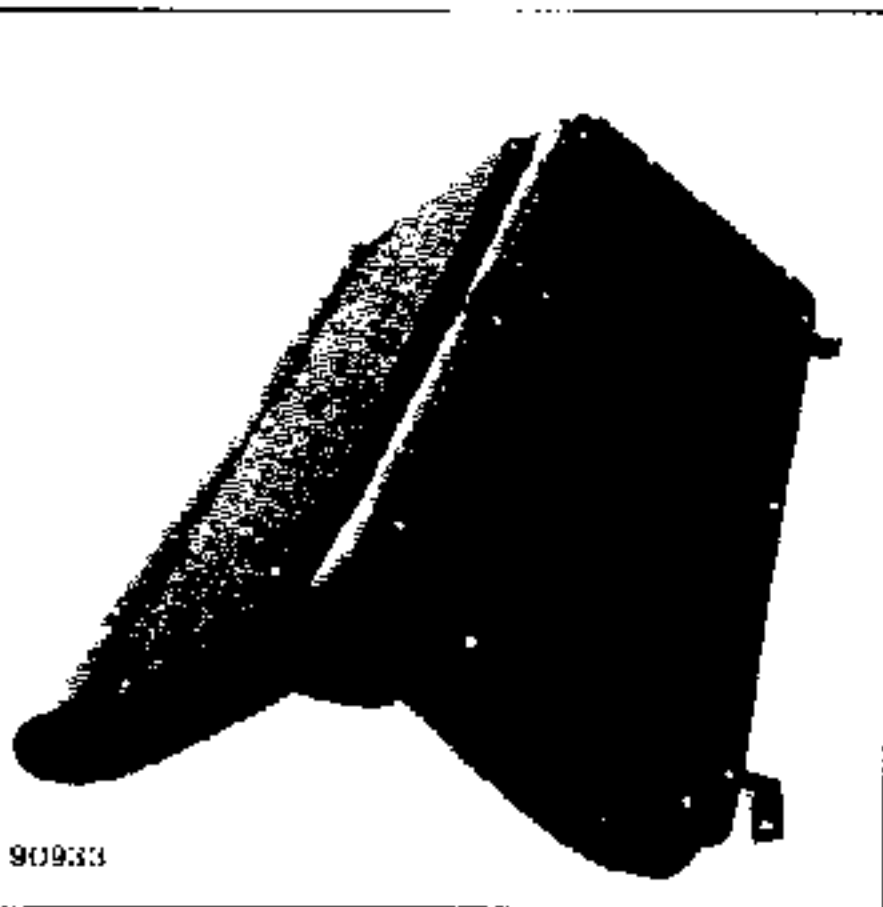

Die hintere Verkleidung der Rückenlehne, die mit Kunststoffstiften befestigt ist, ausbauen (die Stifte müssen erneuert werden).

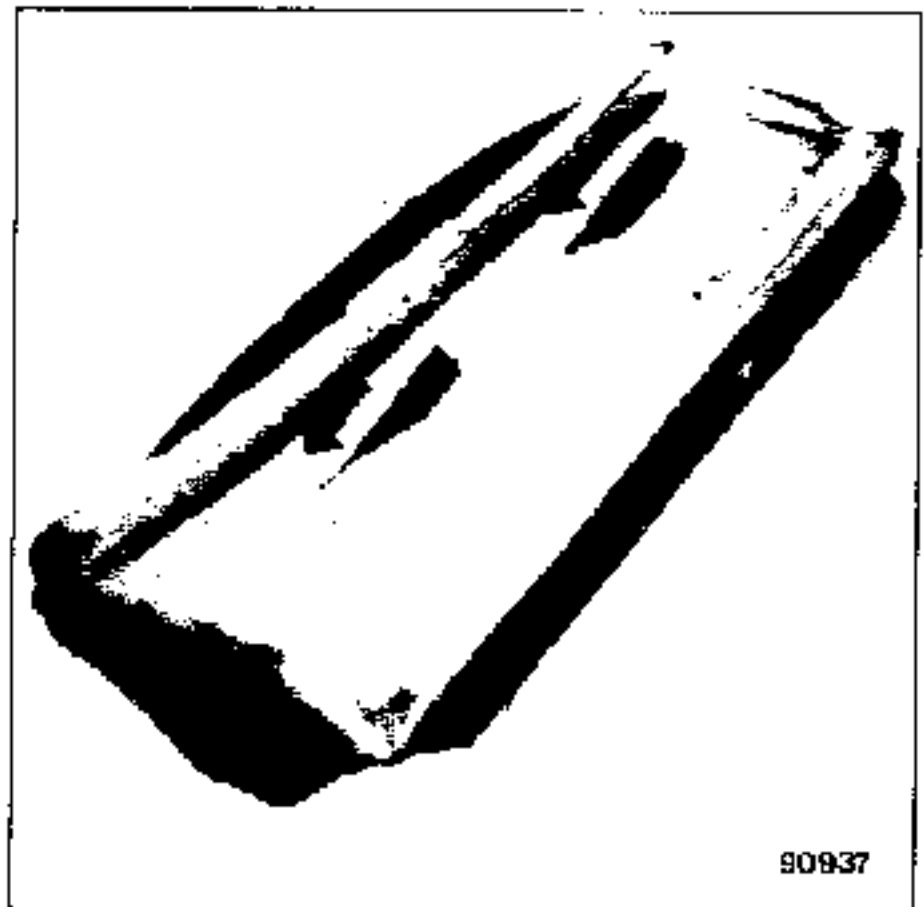

Den Bezug abnehmen, dabei die Pappaschen durch das Schaumstoffpolster der Rückenlehne führen.

### Verriegeln der Sitzbank

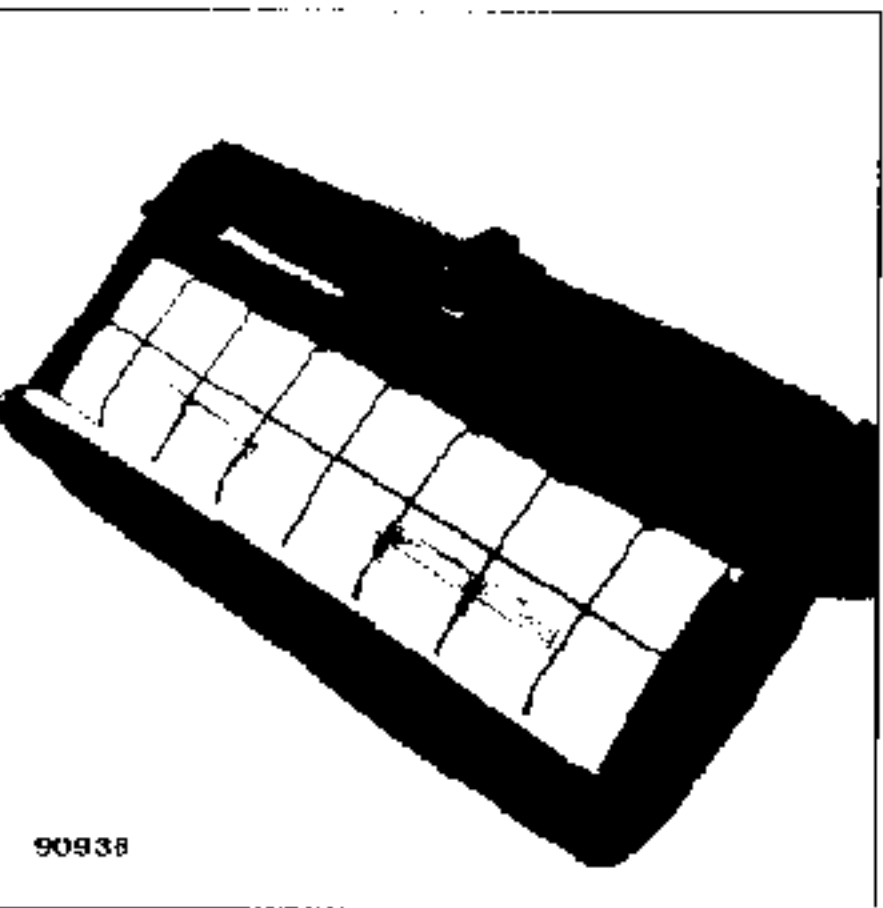

Die Kunststoffwinkel, die zur Befestigung des Rückenlehnen-Bezuges am Gestell dienen, lösen.



Der Verriegelungsmechanismus besteht aus einem Seil und ist mittels einer Schraube befestigt. Die Verankerungen des Sicherheitsgurtes sind direkt an der Halteplatte befestigt.